

-VOJCEK-  
GEORG BIHNER



## (NE)HUMANOST NAUKE

-CILJ OPRAVDAVA SREDSTVO?-

### KONCEPT:

BAVEĆI SE TEMOM (NE)HUMANOST NAUKE KROZ DRAMU VOJCEK DOŠLA SAM DO KLJUČNIH PITANJA O PRAVIMA ČOVEKA KADA JE U PITANJU KONTEKSTUALIZACIJA U OKVIRU NESLOBODNOG SISTEMA U KOJEM SU LJUDI LIŠENI OSNOVNIH PRAVA I SLOBODE. U SITUACIJI U KOJJOJ SE TRETMAN LJUDI SVODI NA ISKORIŠĆAVANJE, PONIŽAVANJE I RUTINSKO NANOŠENJE NEPRAVDI GDE SE ZAMAGLUJE ONO ŠTO JE PRAVEDNO I DOBRO. OSNOVNI RAZLOG ZBOG KOGA SE BAVI OVOMO TEMOM TE I SAMO PREDSTAVU POSTAVLJAM IZ UGLA DOKTORA(NAUČNIKA, ISTRAŽIVAČA) JESTE PITANJE ETIKE. ETIČKI I PRAVNI POLOŽAJ LJUDI KAO UČESNIKA EKPERIMENTA, NIJE IZRAZ SAMO NAUČNE RADOZNALOSTI. RAZLOG LEŽI U SPOZNAJI DA SE PRAKSA ISTRAŽIVANJA NA LJUDIMA DECIENIJAMA SPROVODILA NA NEETIČAN NAČIN, A TO JE, U NEKIM DELOVIMA SVETA, SLUČAJ I DANAS. POJEDINCI, PACIJENTI, KAO SUBJEKTI ISTRAŽIVANJA, IZLAGANI SU ZLOUPOTREBAMA BEZ SVOG PRISTANKA I BEZ OBAVEŠTAVANJA O RIZICIMA KOJIMA ĆE BITI IZLOŽENI, A KOJI ĆE ŠKODITI NJIHOVOM ZDRAVLJU I ŽIVOTU. UKOLIKO BI PACIJENTI ZNALI ZA OZBILJNE POSLEDICE KOJE ĆE PRETRPETI KAO DIREKTAN REZULTAT ISTRAŽIVANJA, ODNOSNO EKPERIMENATA, TO BI „BLOKIRALO” POSTUPAK NAUČNIH EKSPERIMENATA JER SE ČOVEK OBIČNO NEĆE SLOŽITI S UGROŽAVANJEM SVOGA ZDRAVLJA ILI ŽIVOTA U IME „NAUKE”.

„NI POD KAKVIM OKOLNOSTIMA LEKARU NIJE DOPUŠTENO DA ČINI BILO ŠTA ŠTO BI OSLABILO FIZIČKU ILI MENTALNU OTPORNOST ČOVEKA, IZUZEV IZ STROGO TERAPIJSKIH INDIKACIJA U INTERESU PACIJENTA. NE POSTOJI PRAVO DA SE RIZIKUJE POVREDA JEDNOJ OSOBI RADI KORISTI DRUGIH.”

U VEZI SA OVIM MESTO IGRANJA PREDSTAVE JESTE “EKOSTANICA STRATIS” (UMETNIČKO NAUČNI ISTRAŽIVAČKI CENTAR). PREDSTAVA POČINJE U KASNIM VEČERNJIM ČASOVIMA IZ RAZLOGA ŠTO JE SOMBOR “PUST” GRAD OD 22H. PUBLIKA JESTE DEO SAME PREDSTAVE, ONI SU SVEDOCI ZLOČINAČKOG EKSPAERIMENTA. DAKLE PUBLIKA SE POSLE PREDSTAVE NALAZI U PUSTOM GRADU BEZ LJUDI. TU SU SAMO ONI OBEŽENI. PRI USLASKU NA PREDSTAVU UMESTO KARATA PUBLIKA SE PEČATIRA. RADNJU VODI DOKTOR I ONI GA POMNO PRATE SVO VREME. DOKTOR JE LIK KOJI JE UVEK PRISUTAN NA “SCENI”. CILJ OVOGA JESTE STVARANJE NEPRIJATNOSTI, IZAZIVANJE STRAHA I BESA KOD POSETIOCA JER U OVAKVIM SLUČAJEVIMA BITNA JE REAKCIJA KOJA DOLAZI POSLE AKCIJE (EKSPERIMENTA).

POSTAVKA BIHNEROVOG DELA JE SAVREMENA JER (NE)HUMANOST NAUKE JE PITANJE KOJE SE DECIENIJAMA U NAZAD POSTAVLJA I TREBA DA SE POSTAVI I DANAS, JER KO JE SAVREMENOG ČOVEKA DOVED U SAVREMENO STANJE?

Ponekad čine štetu samo sebi i ne misle ništa o tome, jer sve što rade je u ime nauke. A ponekad poštede sebe i okrenu se ka tebi. Ja sam ljudi genije.



Imam moć nad tobom nisi mi bitan i nikada nećeš ni biti, nisi bitan ni sebi, a ni drugima. Zabori, miš. Smisao moj boravka ovde je, onogućiti ekperimentisanje.



Da li postoje granice koje ne treba prelaziti?

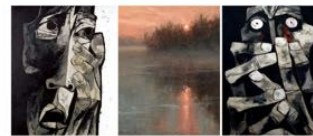

Lakše je njega proglašiti ludim, nego mene krivim. Ako ti već nisi spreman da upraviš svojim životom, daj ti meni da upravljam ja. Nešto što možeš videti od Korintianaca da se fokusiraju na svoj rad, samo svoj rad, jer znaš nauka ne zna da čeka, gladna je. Ja sam spreman. Nauka koji voliš mentalnoj nestati inerti i pacijentne nesposobnosti.

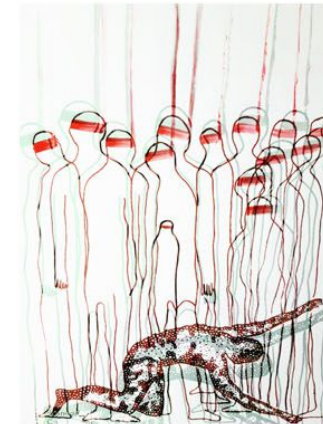

P  
R  
O  
C  
E  
S

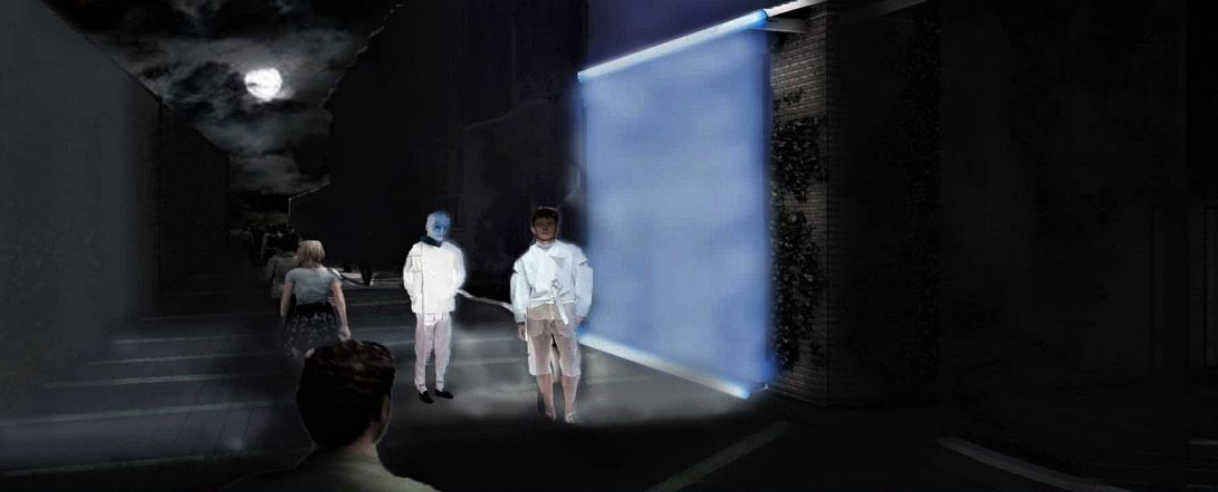

### SCENA\_1

JA ŽIVIM ZA REVOLUCIJU BEZ OBZIRA NA SVE. MOJ UM JE VEĆ BIO U REVOLUCIJI. LUDI GENIJE. IMAM MOĆ NAD TOBOM NISI MI BITAN I NIKADA NEĆEŠ NI BITI, NISI BITAN NI SEBI, A NI DRUGIMA. ZAMORČE, MIŠ. SMISAO MOG BORAVKA OVDE JE OMOGUĆITI EKSPERIMENTISANJE. KOLIKO JE OPASNA KOMBINACIJA NAUČNOG ZNANJA I AMBICIOZNIH PLANOVA?

DOKTOR I VOJCEK SE NALAZE U ULICI JOSIPA PANČIĆA, ISPRED EKOSTANICE STRATIS. VOJCEK DOLAZI NA DOGOVOREN PREGLED. UPOZNAVANJE PUBLIKE SA LIKOM DOKTORA I SLUČAJEM VOJCEK. PUBLIKA SE KREĆE ZA GLUMCIMA, ULAZE U OBJEKAT.



### SCENA\_2

VOJCEK JE ZADRŽAN U LABORATORIJI. TU JE VEĆ TRI MESECA, ZA TO VREME JEDE SAMO GRAŠAK I NIŠTA OSIM TOGA. NJEGOVO STANJE SE POGORŠAVA. RADI DALJIH ANALIZA DOKTOR ODVODI VOJCEKA KOD MARI. VOJCEK UBIJA MARI.

STAKLENE KUTIJE JESU MESTA ISPITIVANJA LJUDI, NJIHOV DOM, U LABORATORIJI. SVAKA KUTIJA IMA SVOJU SCENU. NORMALAN NAČIN ŽIVOTA LJUDI JE PREDMET PREISPITIVANJA I SASTAVNI DEO SVAKOG EKSPERIMENTA.



### SCENA\_3

EKSPERIMENT JE USPEO. VOJCEK JE SLOBODAN.

ON VIŠE NIJE ISTI ČOVEK, OSTAJE NEKO VREME DA LUTA DVORIŠTE. KRAJ JE PREDSTAVE I PUBLIKA SE NALAZI NA ISTOM MESTU KAO I ON. VOJCEK PRILAZI PUBLICI I TRAŽI POMOĆ, IZGUBLJEN JE. PRATI GA KRVAV TRAG. NJEGOV ŽIVOT VIŠE NIJE ISTI.

“TIŠINA. SVE JE TIHO. KAO DA JE SVET UMRO.”

OSNOVA POZORNICE SCENA\_2

1:50

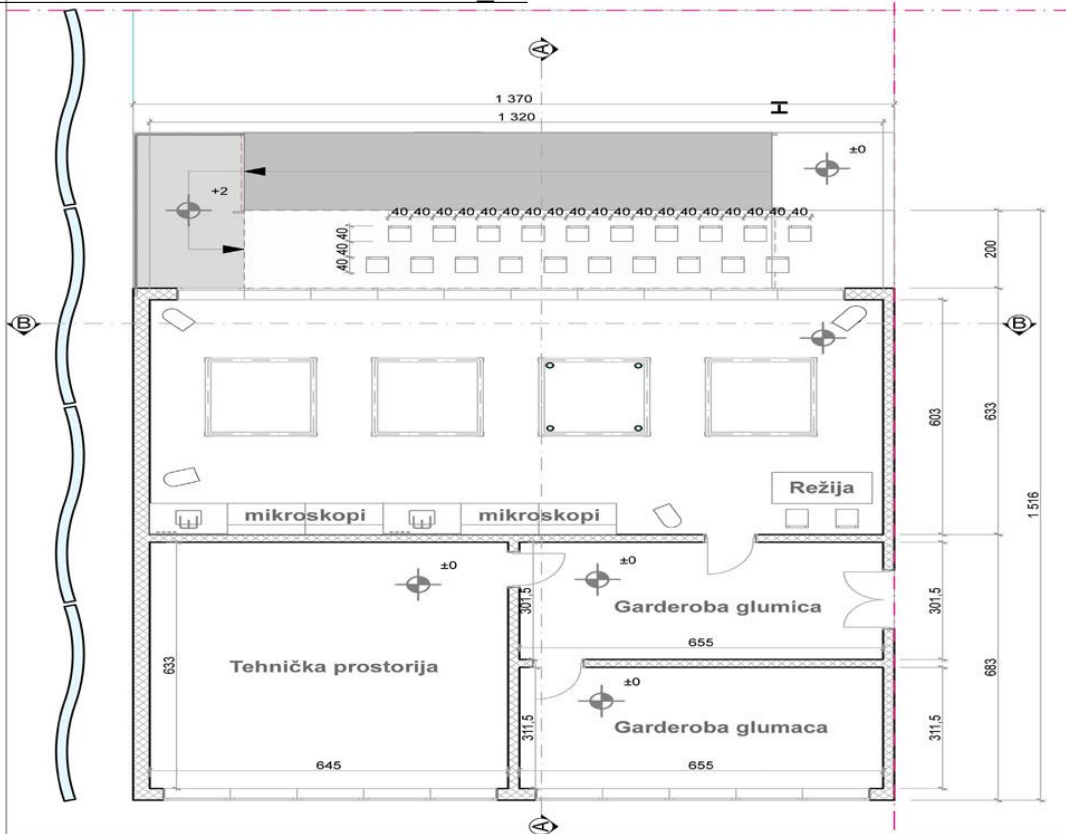

PODUŽNI PRESEK AA SCENA\_2

1:50

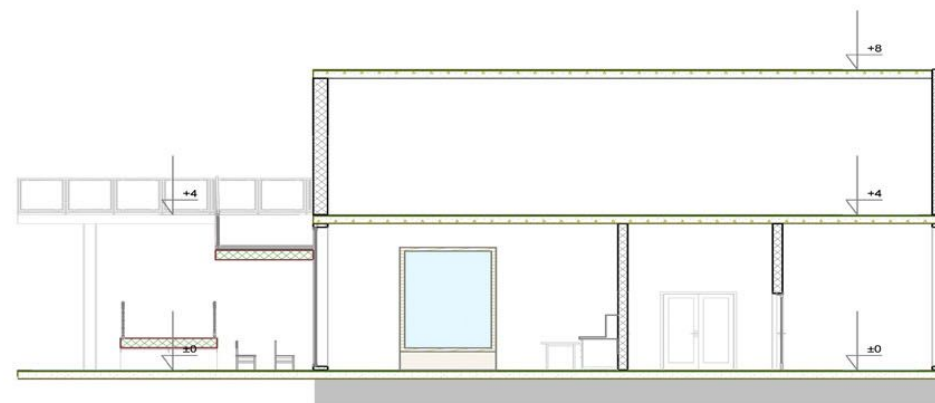

DETALJ SCENOGRFIJE

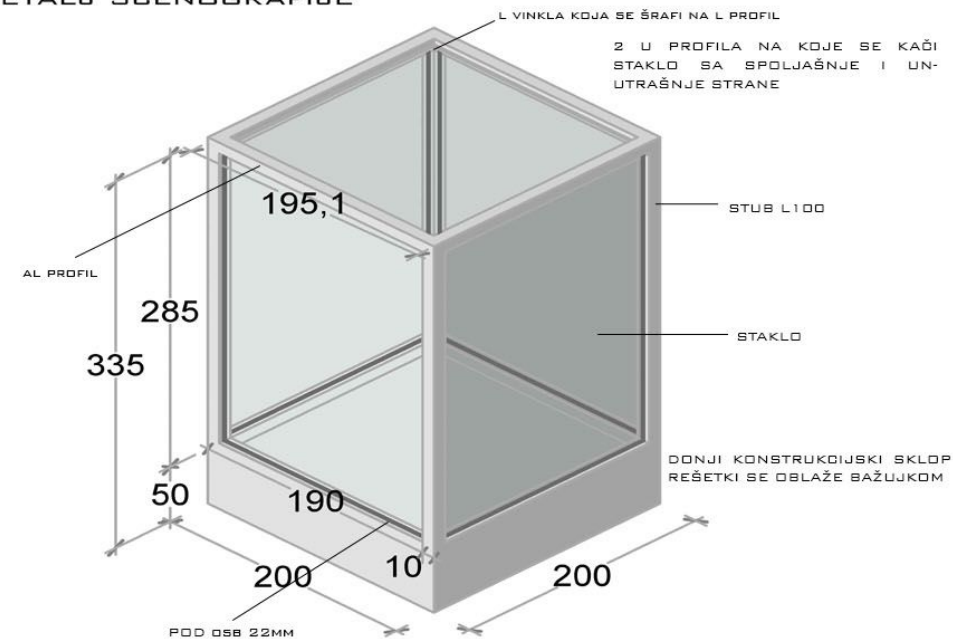

POPREČNI PRESEK BB SCENA\_2

1:50

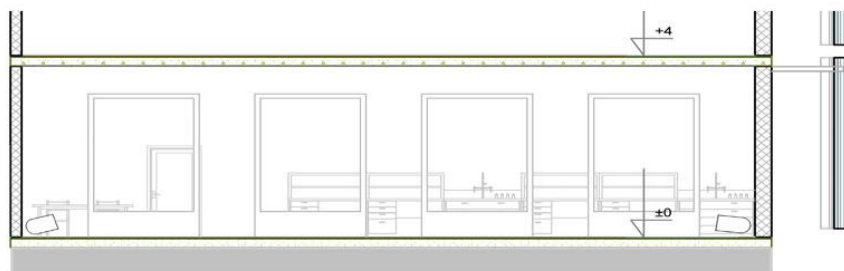

RASVETA:

4 LED PAR TELA, HLADNO BELO SVETLO (POZICIJA-POD, UGLOVI PROSTORIJE)

16 LED FLUO RASVETNIH CEVI, HLADNO BELO SVELO SA CRVENOM PROMENOM U SCENI 3 (POZICIJA, UNUTAR STAKLENIH KUTIJA U ČOŠKOVIMA)



DOKTOR



VOJCEK SCENA\_2



MARI



VOJCEK SCENA\_3

KOSTIM

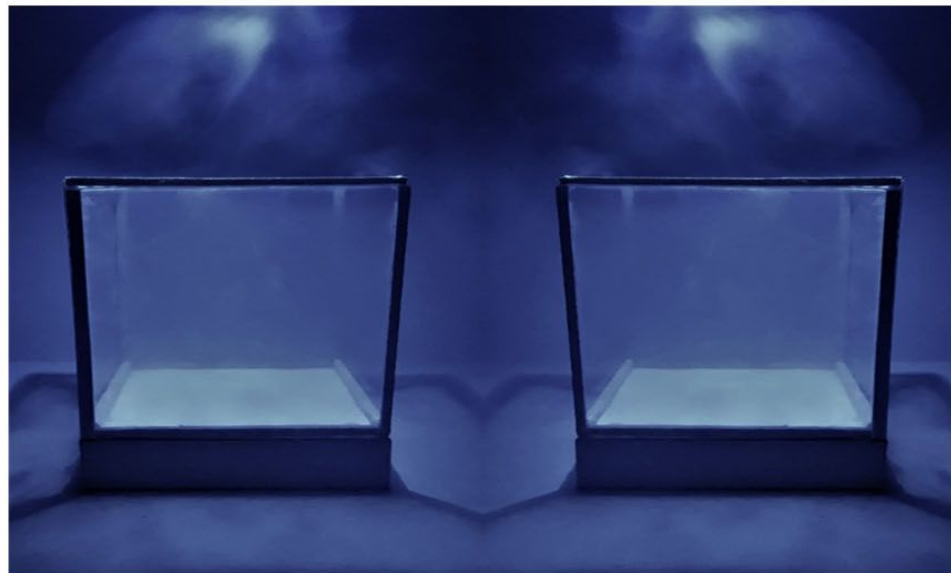

MAKETA 1:25

REKVIZITA

