

Osnova R = 1 : 50

prostor igre
gledalište

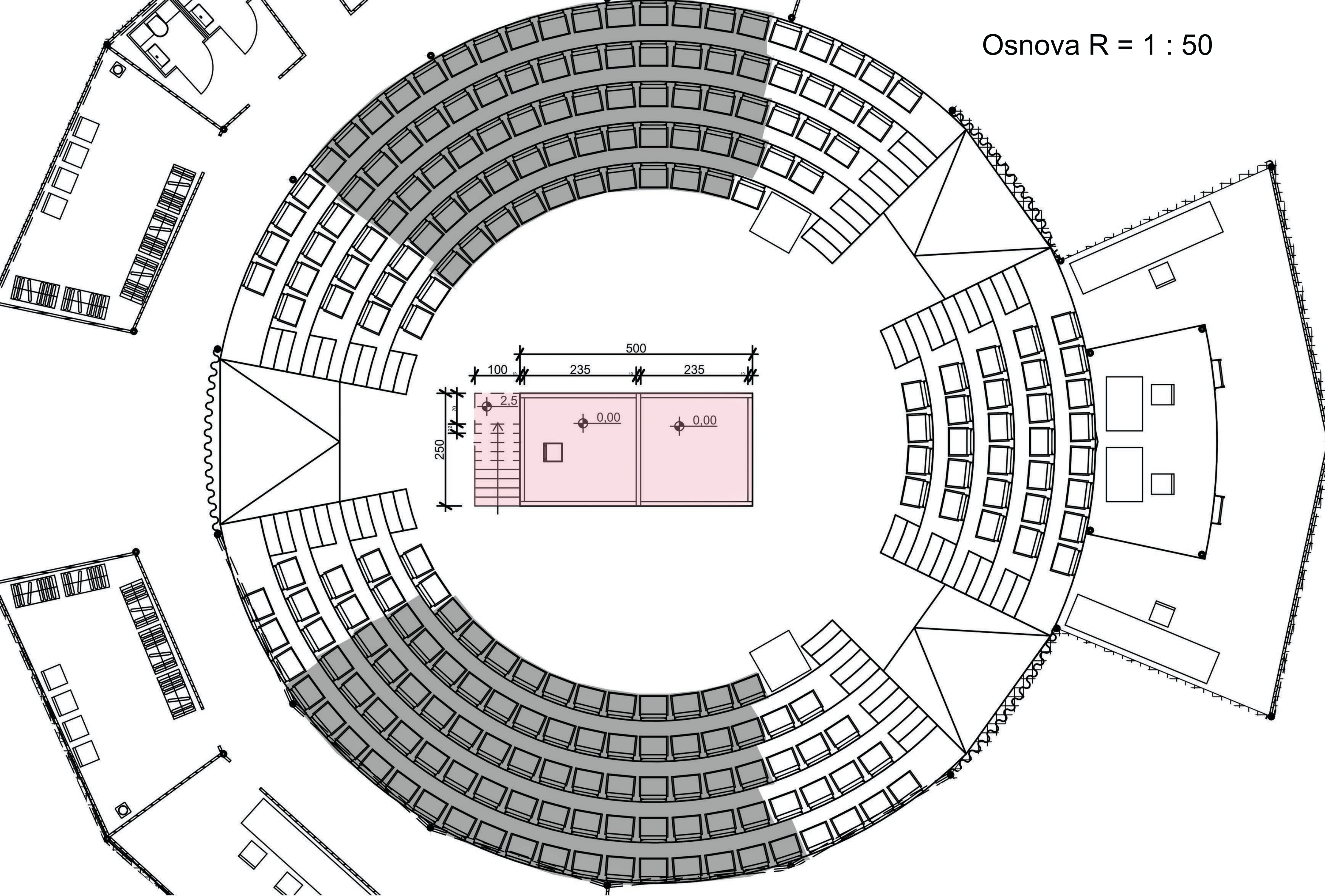

Tema

Nestabilno psihičko stanje prouzrokovano je niskim samopuzdanjem. Ako je samopuzdanje lično samoprihvatanje, onda je izvesno da Vojcek neadekvatnost svojih postupaka poistovećuje sa neadekvatnošću sopstvene ličnosti. Na osnovu svih kritika upućenih od strane kapetana i doktora formira mišljenje o samom sebi ne uviđajući stvari koje ispravno radi. Dakle on u sebi vidi samo loše što prouzrokuje osećanje bezvrednosti i besa koje kontantno raste sve dok ga ne dovede do potpunog rastvrojstva koje prouzrokuje ubistvo.

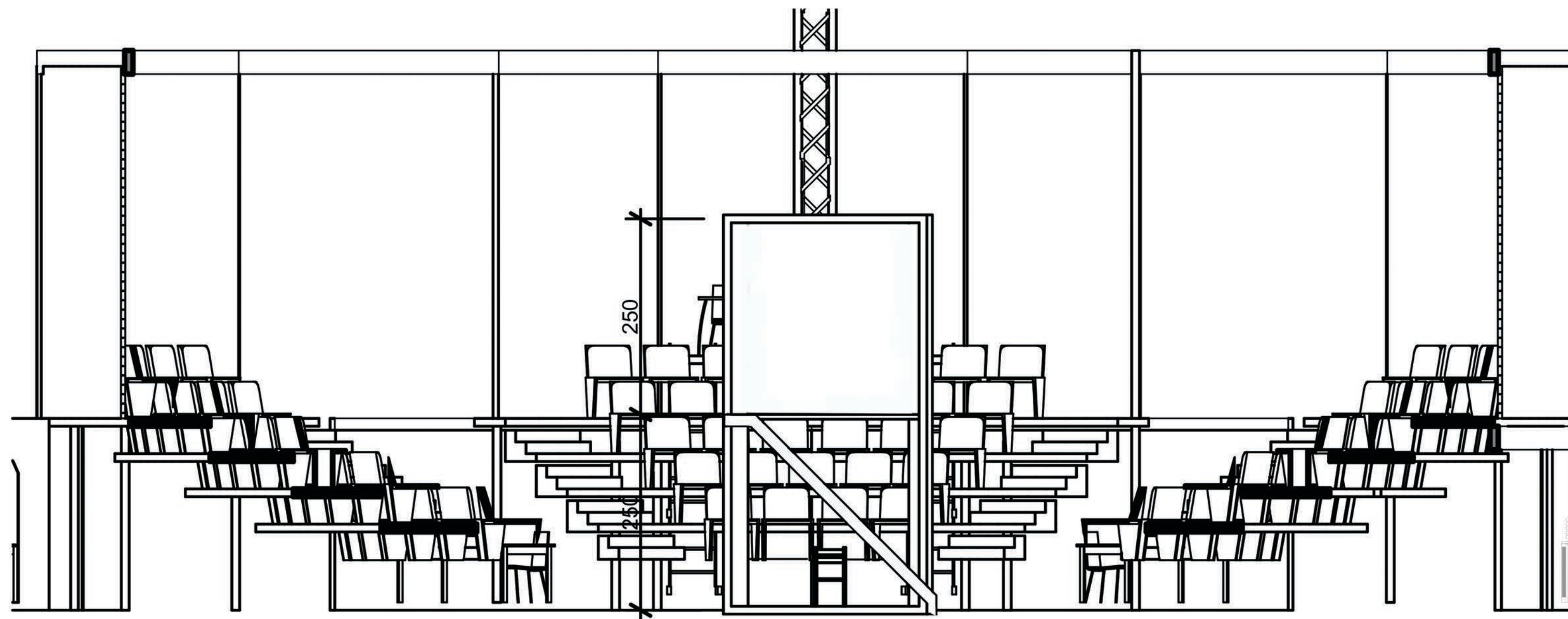

Poprečni presek R = 1 : 50

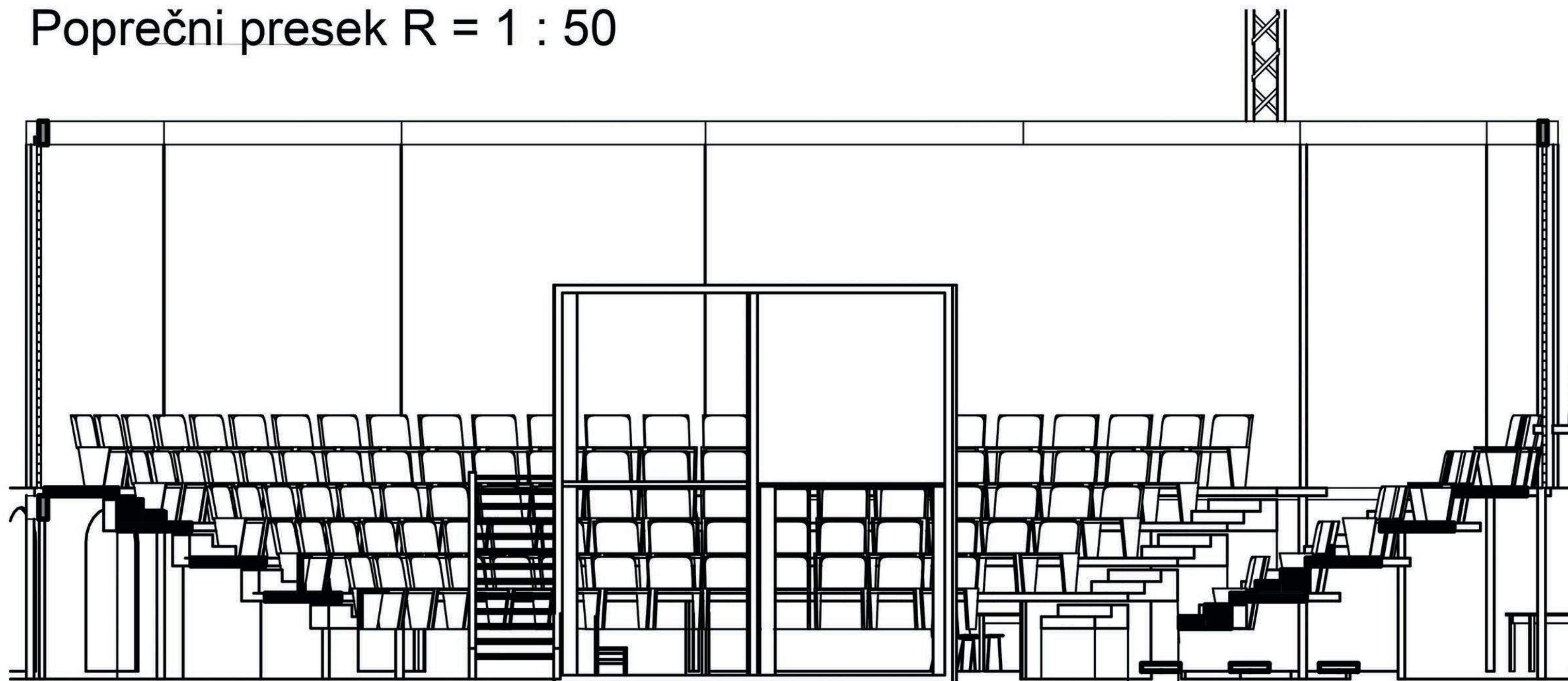

Podužni presek R = 1 : 50

Prostorni koncept čine četiri kubusa (2,5x2,5m) od kojih se u tri dešavaju scene (1 - Vocek kod doktra, 2 - Vojcek, Kapetan i Doktor na ulici, 3 - ubistvo) , dok je četvrti kubus stalno aktivan i on predstavčja Vojcekovo unutrašnje stanje. Ovo omogućava publici da u isto vreme sagledaju Vojcekovo ponašanje i njegove emocije.

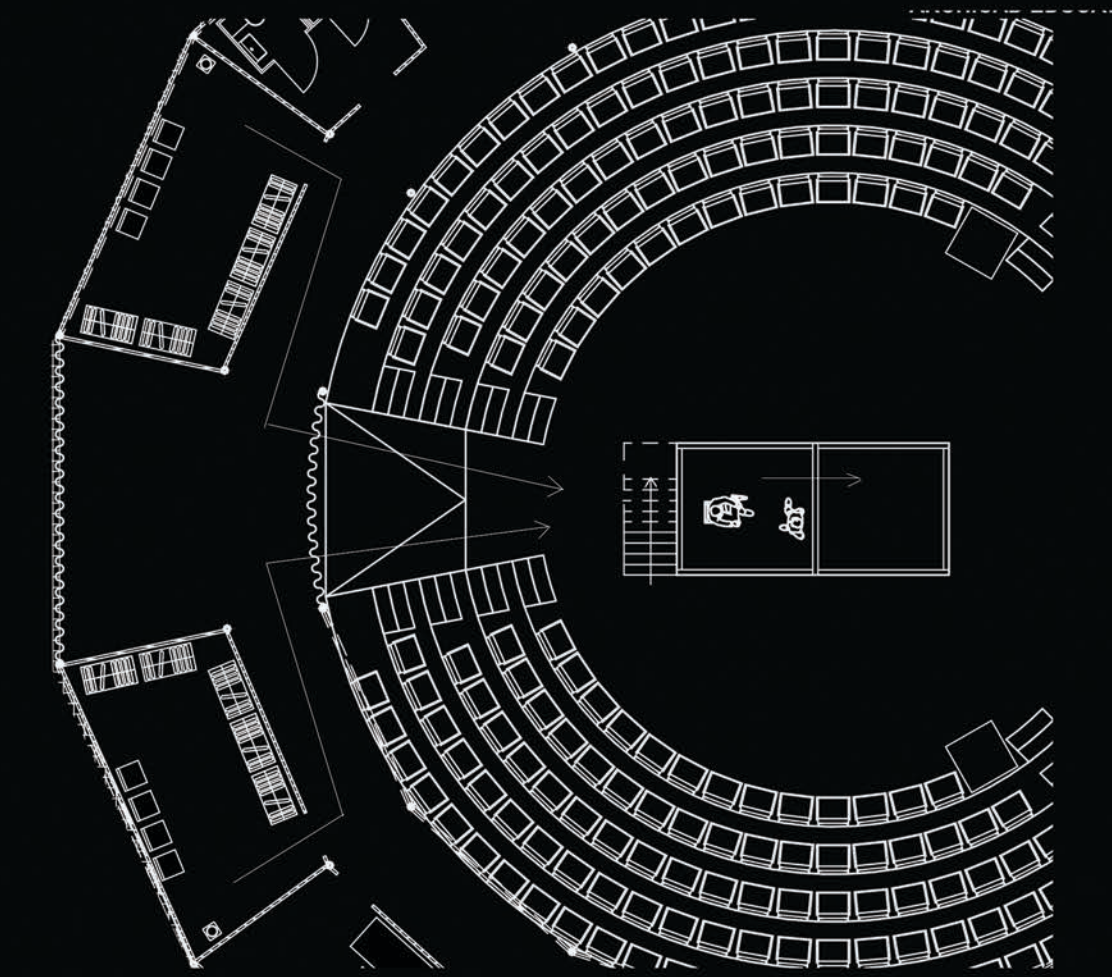

Prva scena

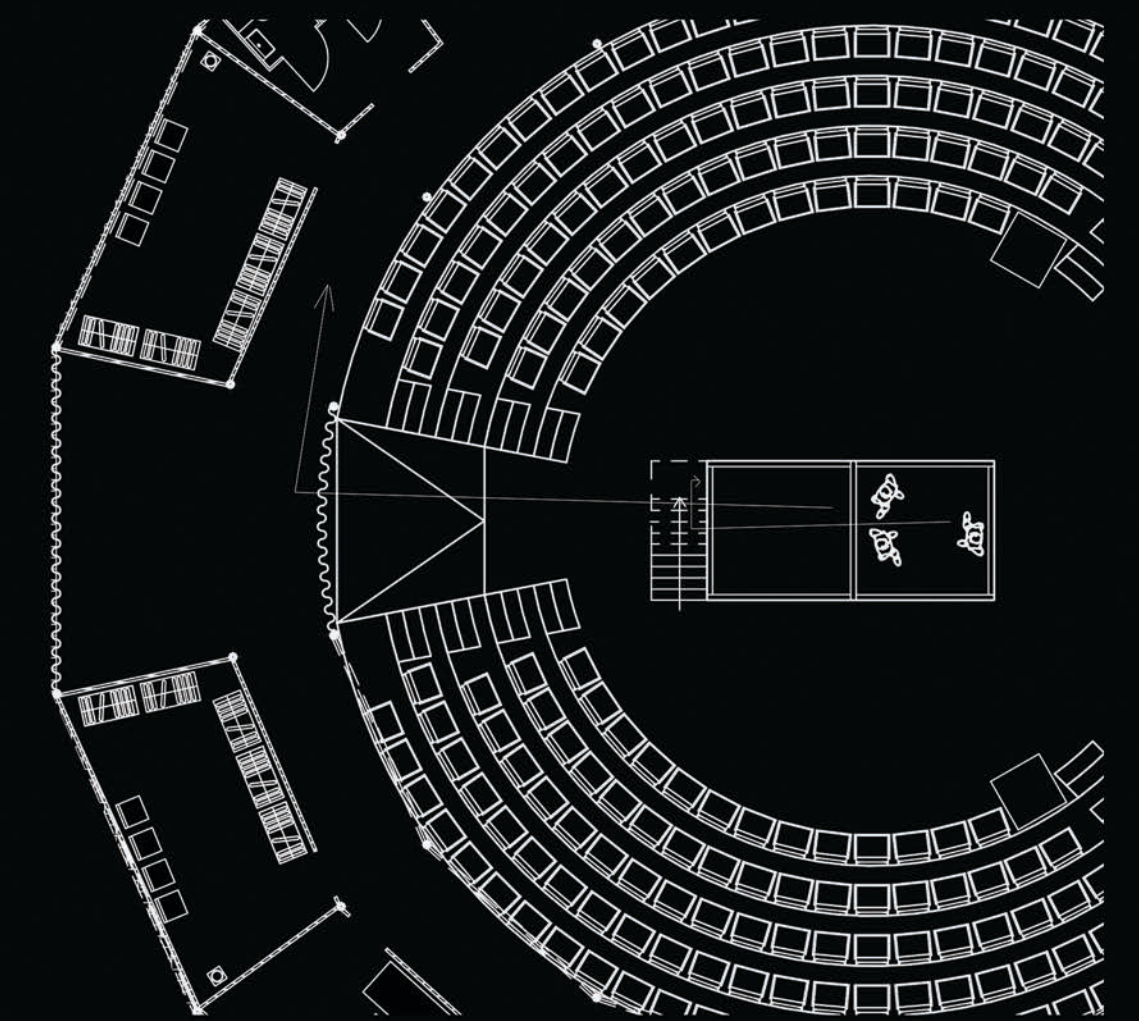

Druga scena

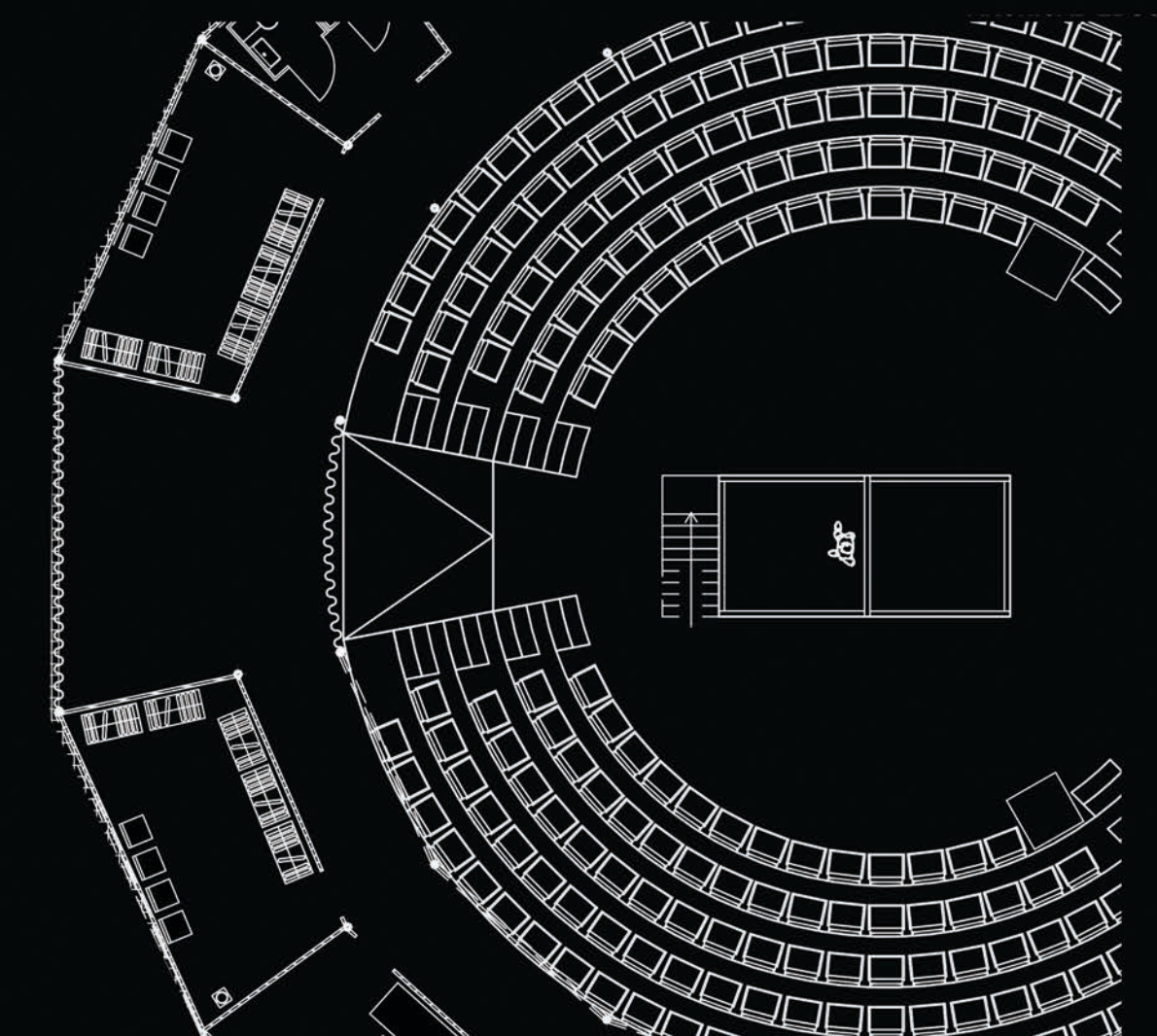

Treća scena



prva scena



druga scena



treća scena



Vojcek prva scena



Vojcek druga i treća scena



Mari treća scena



Doktor prva scena



Doktor druga scena



Kapetan druga scena

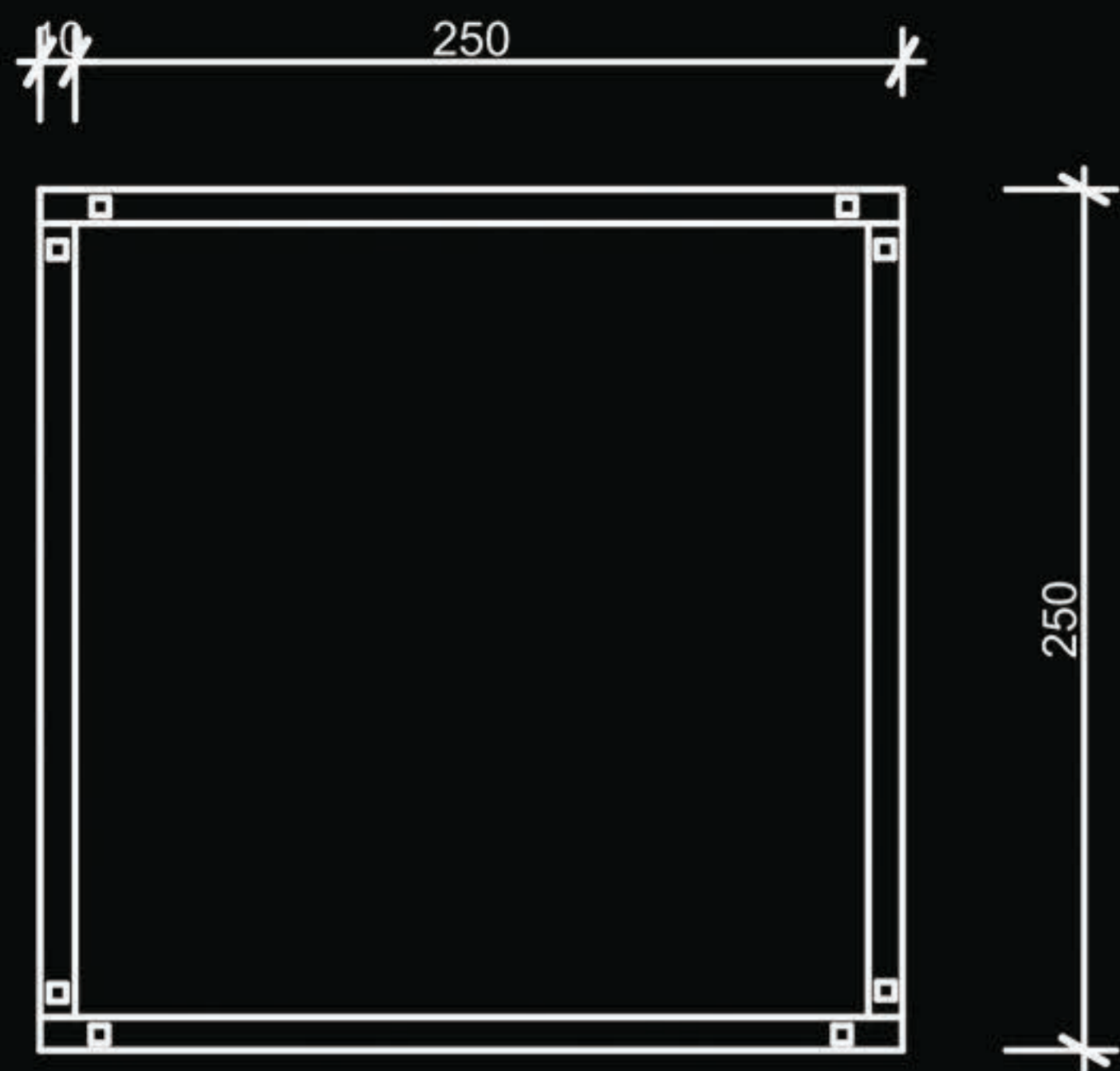

x 6 kom

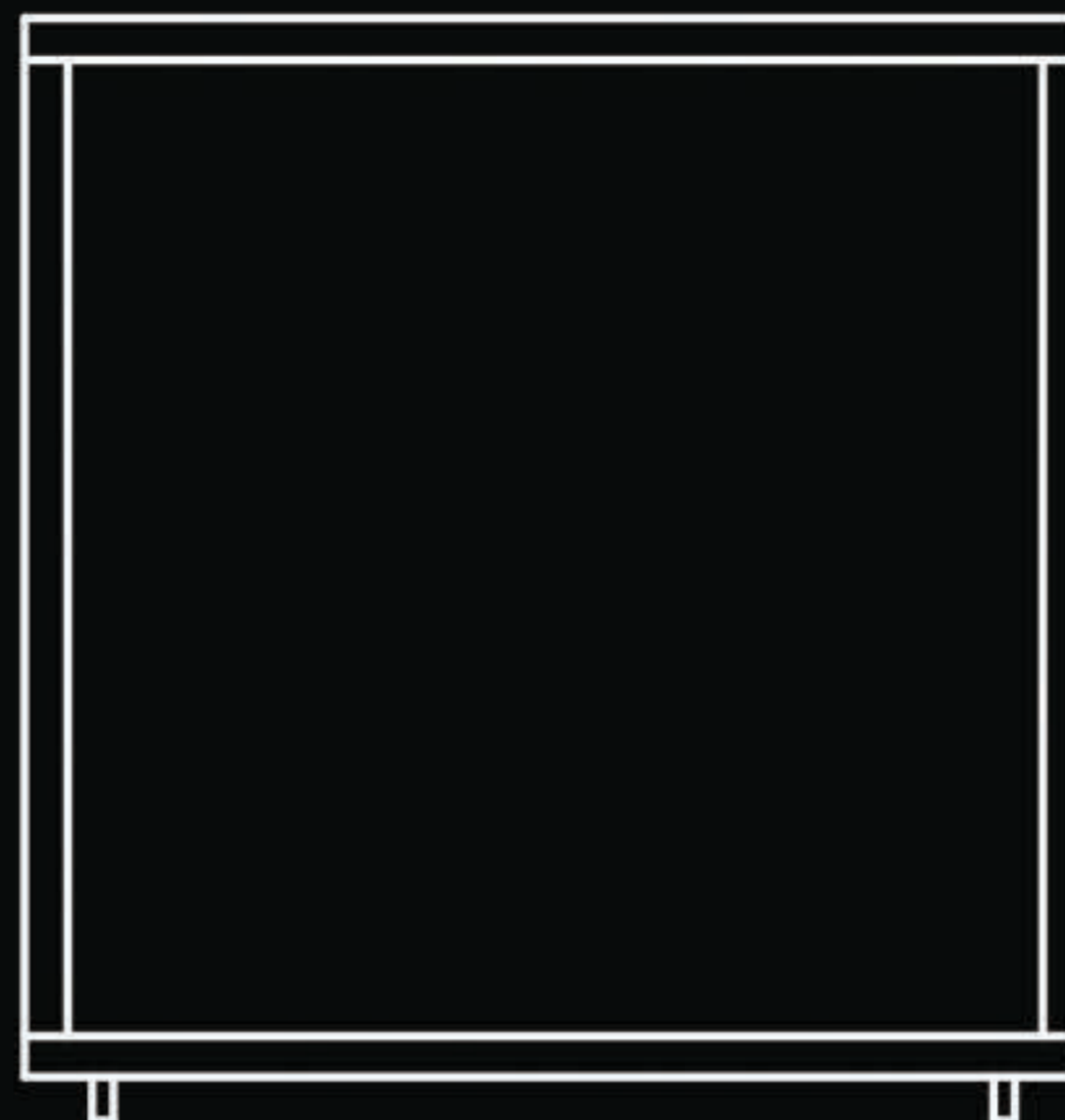

x 16 kom



Čelični profili
10x10x3 cm

Komponente se povezuju
metodom uklapanja

Materijal za izradu scenografije



Drvo

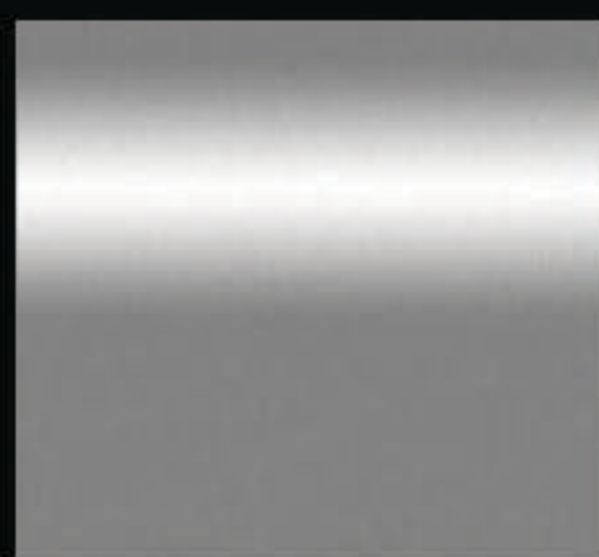

Čelik

Rekvizita

