



PRVI ZARON

## SADRŽAJ

1. Tekstualni predložak umetničkog rada.....	2
2. Detaljan opis rada.....	3-5
_ Tekstualno obrazloženje koncepta rada.....	3
_ Tekstualno obrazloženje koncepta dramaturgije događaja.....	3
_ Tehnički opis rada.....	4
3. Grafički prilozi.....	6-8
_ Lokacija.....	6
_ Tehnički crteži.....	7
_ 3D Prikazi rada.....	8
4. Tehnička specifikacija i plan transporta.....	9
5. plan izrade instalacije, montaže i demontaže, eksploatacija.....	10

**TEBI/SEBI**

Možda ovo upravo ne bi trebalo, pa ipak pišem ti, tebi/sebi.

**Čitaj.**

Žalim te, nekad mi se gadiš, nisi mi jasna, povratću te. Pucam i plačem. Zbog tebe me boli glava. Volela bih da se u tebi/sebi opružim na leđa i ostanem tako dok bez bola ne zaboravim.

Zašto su reči tako teške?

Prošle su četiri godine i osećaj je isti.

Jedna stolica za stolom je uvek prazna, sama. Niko na nju ne seda jer im ti ne daš. Zašto? Kada znaš da on tu više nikada neće sedeti.

Ne dam.

**Seti se.**

Dan bi ti počinjao zviždukom ptice, to je bilo njegovo dobro jutro. Stoji na vratima tvoje sobe i čeka te. Spremaš se, odlaziš u školu, u grad kome ne pripadaš, svako jutro te teši, izdržaćeš. Po povratku samo ti treba taj jedan velik, mek zagrljaj, u redu je... A onda sedate za sto, povlačiš linije po papiru, ne daš mu da vidi dok crtež nije gotov. On sedi i jede njegov omiljeni čokoladni kolač, onaj brzi, što se ne peče.

Pada mrak, baka je zabrinuta, on seda na svoj crveni bicikl i odlazi. Sledećeg jutra ga nema. Sada ste u istom gradu, gradu kome ne pripadate, oboje sami, oboje bolni. Nije ti dozvoljeno da ga vidiš, nije ti dozvoljeno da razgovaraš sa njim. Nije ni njemu. Prolaze dani, svaki je isti, prazan i oblačan.

23.04.2016. sunce je konačno odlučilo da pozdravi svet. Tog dana nisi otišla u školu, a posle je bilo sve teže. Zbolela te je glava onako kako nikada nije bolela. Samo si tada plakala, ali ne jer boli, plakala si jer si prvi put osetila prazninu u sebi. Ubrzo je zazvonio telefon, umro je. Znam.

Papiri su dugo ostali prazni, olovke tupe, a tvoje lice suvo. Nisi više plakala jer nikada nisi prihvatila.

.Zato plačeš sada i osećaš se bolje. Prihvati.

**Čitaj.**

Umesto ovog ja ne znam šta drugo može biti. Podići, tegliti, vući, gurati, izbaciti, povratiti. Ovo mora da bude ono što jeste, nema razrešenja, emocionalno kidanje. Ne možeš sa ovim da živiš sama, jer svi su gubili i gubiće. Crni ramovi.

Kažem ti, ovde nema pravila, a ipak uvek se isto događa svima. S tim niko ne može da računa. Život, naš život, je ipak to učinio s njim.

„Šta je smrt? Samo promena, mutacija. Ne treba se plašiti smrti, nego promene koju ona podrazumeva.“

-Alejandro Hodorovski

+

„Kada zaronite unutra nalazite beskrajni okean čiste sreće. To je blaženstvo-fizička, emocionalna, mentalna i duhovna sreća koja počinje da raste iznutra. Sve što vas je ranije iscrpljivalo postepeno nestaje.“

-Dejvid Linč

=

### PRVI ZARON

Prvi zaron je rad zasnovan na ličnom istraživanju odnosa prema smrti i onoga što je izgubljeno. Tokom procesa bavila sam se pitanjem kako živeti sa smrti, odnosno kako prihvatiti smrt u bilo kom obliku. Vraćajući se u period srednje škole i mog boravka u Somboru kroz ovu fazu pustila sam sebe unutra, u sopstveni stomak. Ovaj rad jeste upravo unutrašnjost tog stomaka, jer se u njemu nalaze godinama učeurene emocije koje nisam bila spremna da pustim.

Prvi zaron jeste prostorna zvučna instalacija koja se sastoji od tri segmenta, koja grade jednu veliku celinu, odnosno tri emocije strah, tuga, praznina. Ove tri emocije čine začarani krug smrti i utiču jedna na drugu. To je put kojim se prolazi iz jednog osećanja u drugo. Strah je prvi, neprijatan, sveprisutan i sitan. Tuga dolazi odmah nakon njega, krhka, sjajna, istopljena. Praznina je kraj, momenat napuštanja, povlačenje, osećaj u stomaku koji peče i tera te da gledaš ka gore.

Prvi zaron predstavlja način izbacivanja učeurenih emocija unutar mog stomaka. Svaka emocija bi bila materijalizovana na svoj način u skladu sa težinom koju nosi. Emocije koje su inače nevidljive čovekovom oku i utiču na njegovo mentalno stanje sada bi bile postavljene u prostoru vidljive i opipljive. Strah, tuga i praznina bi postale jedan vid mikroorganizama koji se normalno nalaze u nama, ali ne deluju svaki put isto. Svaka emocija bi pored svog „tela“, materijala o kog je napravljena, imala i svoj „glas“, zvučni zapis koji publika čuje putem slušalica.

Cilj ovog rada jeste fizički susret sa emocijama i njihovo izbacivanje van.

### DRAMATURGIJA DOGAĐAJA:

Do rada Prvi zaron publika dolazi tako što prati tragove na trotoaru (krstiće). Kroz ajnfot ulazi u veliko dvorište zgrade. Sa njihove leve strane u dubini dvorišta nalazi se jedan uvučeni deo istog. To je prostor u kom se rad izvodi. Kada se publika približi manjem dvorištu počinje da se čuje zvučni zapis koji jeste uvod u sam rad. Kroz ovaj zvučni zapis publika se upoznaje sa prostorom ispred sebe i onim šta je tamo očekuje.

Potrebno je napraviti parove (posetioci to rade sami) kako bi dvoje po dvoje odlazi do samih instalacija prateći znak na podu (pored svake instalacije nalazi se dva para slušalica). Kada prvi par prođe Segment 1., Strah, nakon njega može da krene drugi par i tako u krug. Publika se kreće od instalacije do instalacije prateći oznake na podu. Kod svake od njih nalaze se slušalice putem kojih publika čuje „glas“ instalacije. Nakon što je publika prošla sve tri emocije i sagledala rad u celini po sopstvenom osećaju napušta prostor.

## NAČIN IZRADE I POSTAVKA INSTALACIJE

### Segment 1. *Strah*

Sito žica se savija u nepravilne oblike gradeći kubuse koji oblikom podsećaju na kamen. Dimenzija 30x20x10cm (DxŠxV) sa mogućim manjim odstupanjem, 12 komada. Nakon savijanja ovi kubusi se oblažu ubrusom koji je prethodno umočen u drvo-fiks, ali tako da se na zadnjem delu žičane strukture ostavlja manja rupa (5x5cm) kroz koju je kasnije moguće ubaciti svetlo, sušenje traje 24h. Sledećeg dana radi se farbanje dobijenih struktura u sivu boju. Nakon farbanja lepe se sitne metalne bodlje (perle).

Zbog vremena sušenja i količine segmenata neophodno ih je napraviti ranije i gotove doneti na dan izvođenja. Za njihovu postavku potrebno je prisustvo dve osobe koje će ih kačiti za rešetke prozora pomoću silka debljine 0,16mm. Od alata potrebno je imati skalpel ili makaze, silk.

### Segment 2. *Tuga*

Upotrebom pur pene pravi se lagana struktura koja vizuelno podseća na oblak. Ovaj segment je dimenzija 200x150x40 (DxŠxV), sa mogućim manjim odstupanjem. Dok se pur pena još nije skroz osušila na njenu površinu se postavljaju komadići ogledala. Kada se sve osuši segment je gotov. Ovaj deo instalacije donosi se gotov na dan događaja, postavlja se u centralni deo prostora odmah ispod cevi, koja se tamo nalazi. Na licu mesta se dodaje još jedan deo pur pene do vrha cevi. Instalacija se za pod fiksira pomoću dvoslojno lepljive PVC trake, tako što se jedan deo zalepi za dno instalacije, a drugi na prethodno očišćen pod. Za postavku je potrebna jedna osoba.

### Segment 3. *Praznina*

Crna kutija u koju posetilac treba da uđe sam.

Osnova ove kutije je napravljena od drveta (smrča) to je postament dimenzija 150x150x7cm ((DxŠxV). Njega čine drvena ploča 150x150x2cm kao i četiri 5 letve 5x5x150 cm koje su pod konstrukcija ploče na ovom postamentu posetilac stoji. Ram koji je osnova za zigove kutije konstruisan je od drvenih letvi dimenzija 200x5x5cm, kao i 150x5x5cm za spajanje na vrhu. Dva bočna rama ukružena su dijagonalama (letva) koje su za ram povezane zglobnom vezom koja se koristi za građenje rešetkaste konstrukcije drveta. Letve su međusobno povezane metalnim spojnica (ugaonik) 50x65mm. Zidove kutije čine crna platna. Dva bočna platna su fiksirana za gornju gredu dok se u donjem delu platna nalazi pljosnati teg koji onemogućava pomeranje platna. Prednje i zadnje platno ima prorez na sredini i kroz njega bublika ulazi/izlazi (podeljeno je na pola 2 puta 200x75cm). Ovaj segment instalacije dolazi u delovima i postavlja se na dan događaja, za njegovu postavku je neophodno prisustvo dve osobe. Od alata je

Za realizaciju rada Prvi zaron neophodno je od grada Sombora, ili stanara zgrade, dobiti dozvolu za izvođenje rada u privatno prostoru odnosno dvorištu stambenog bloka, Čitaonička ulica br.1. Dozvola zahteva postavku rada u jedno delu dvorišta sa manjim intervencijama na zidovima zgrade, to podrazumeva kačenje delova instalacije za rešetke na prozorima (segmenti koji se kače nisu teži od 1kg te ne mogu da nanese štetu). Takođe ova dozvola podrazumeva obaveštenje stanara tog bloka da se rad izvodi u njihovom dvorištu, zbog moguće buke u slučaju prisustva većeg broja ljudi kao i molba stanarima da ne ometaju događaj.

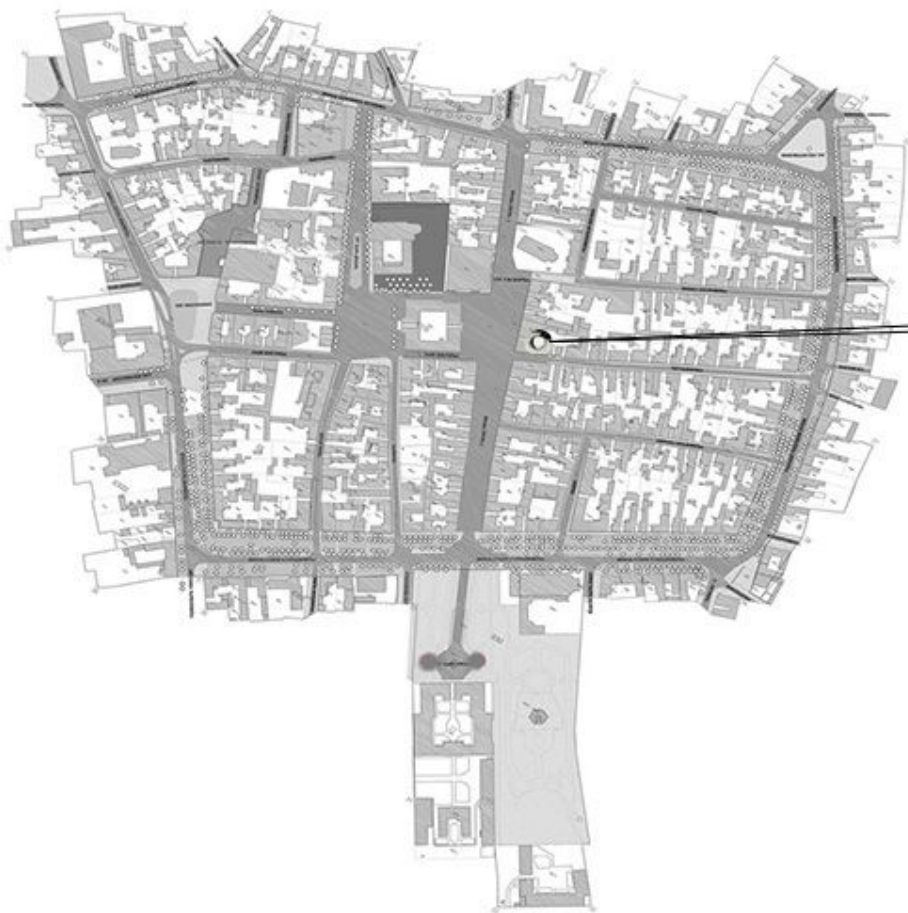

Prvi zaron

Čitaonička ulica, br. 1

Dvorište stanbenog objekta (zgrada)  
koje se nalazi na uglu glavne ulice,  
šetalište, Kralja Petra I i Čitaoničke ulice



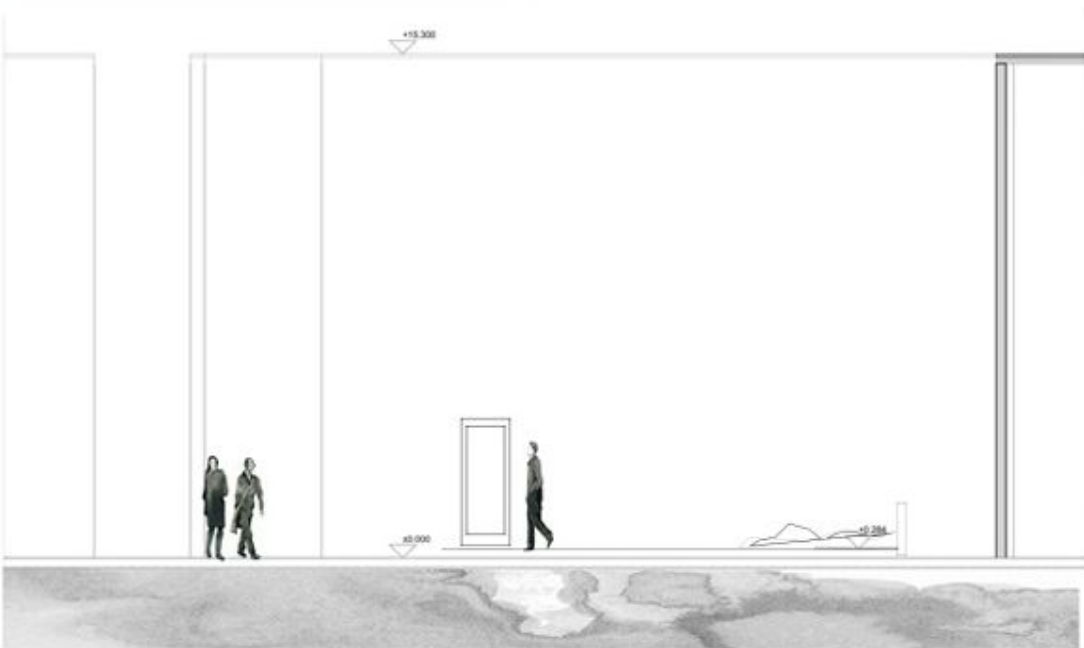
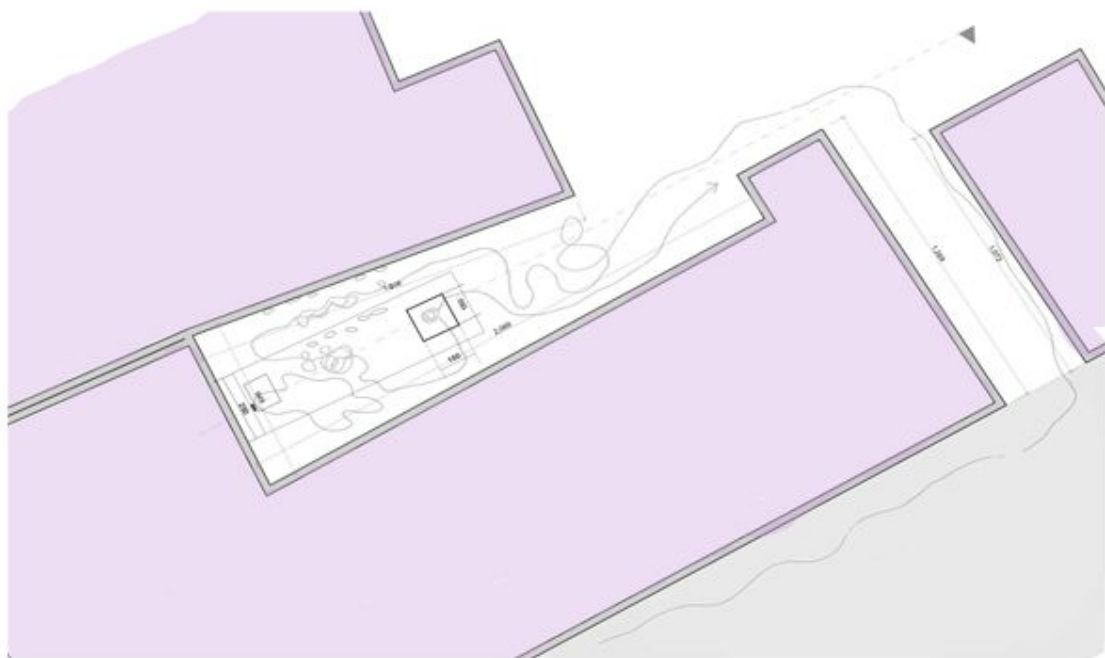

PRESEK

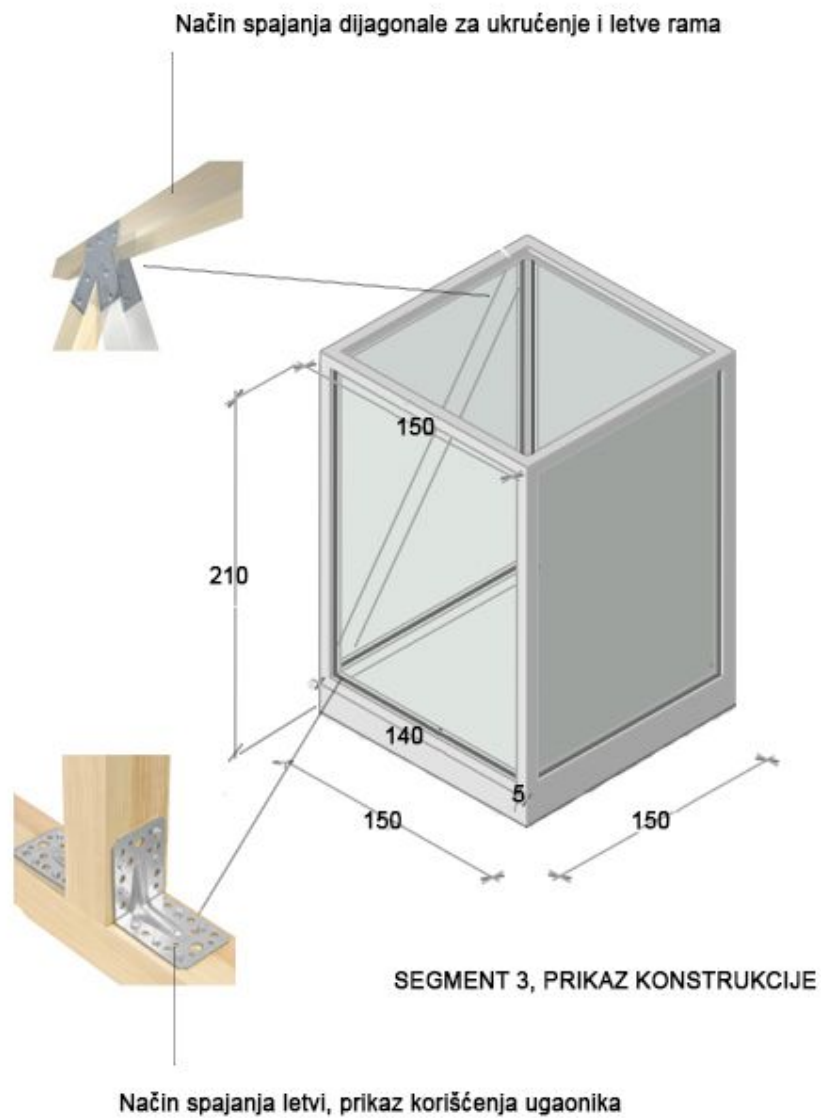



STRAH

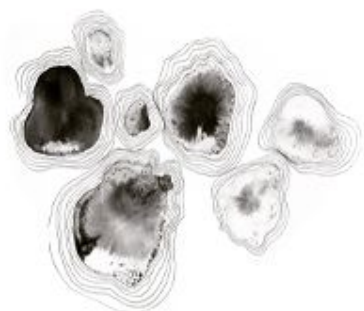

TUGA



PRAZNINA

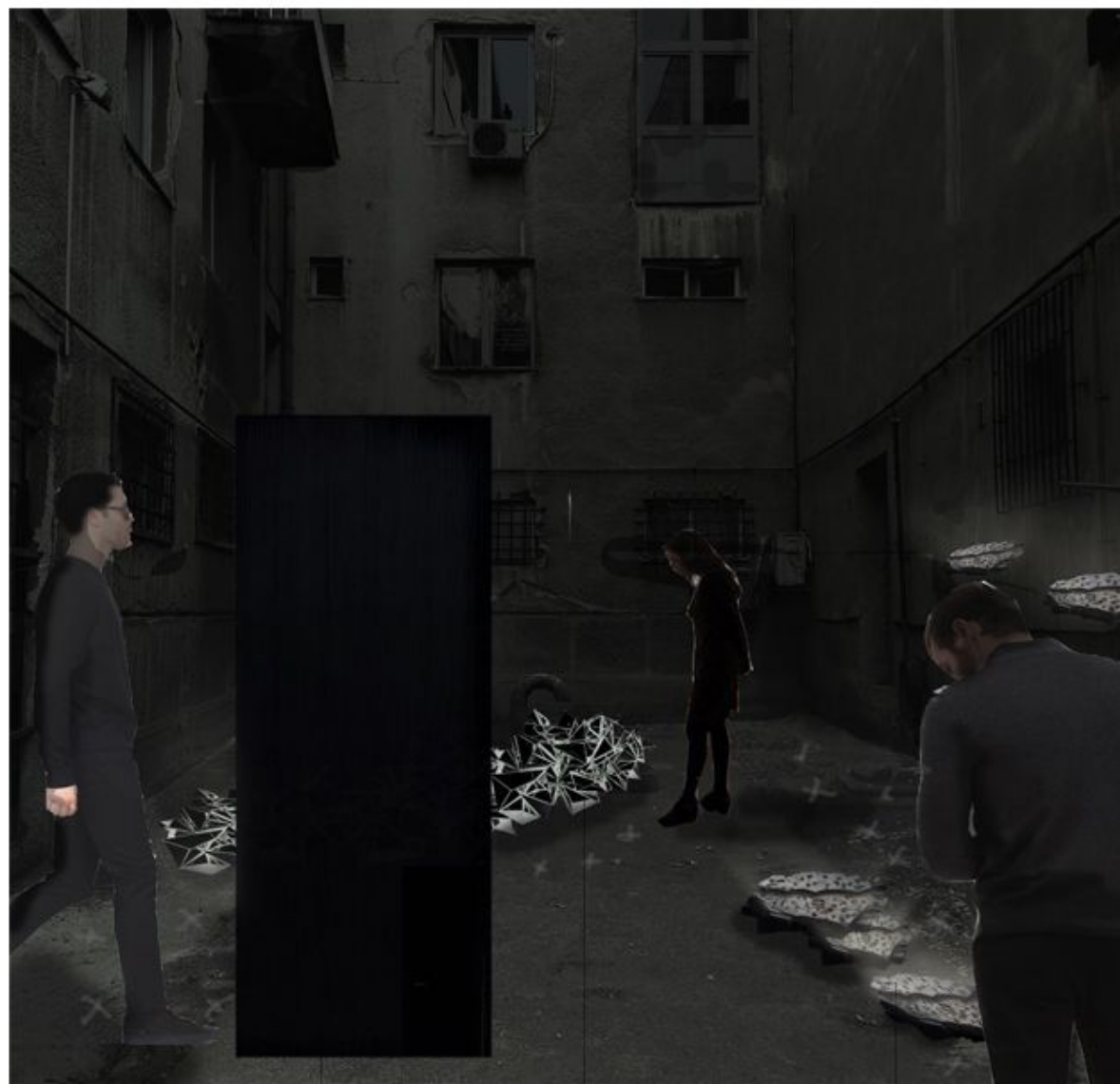

Segment 3 PRAZNINA

Segment 2 TUGA

Segment 1 STRAH

TABELA 1

Nazi	Specifikacija	Cena	Količina	Cena	Nabavka
<b>Komarnik, pletena zica</b>	Pocinkovano Otvor Okaca 1,5x1,5 mm Visina 1m 1m/1m2	241.00 RSD	4m	954.00 RSD	Prodaja građevinsko materija VELOG
<b>Lepak za drvo</b>	-	295.00 RSD	1kg	295.00 RSD	Uradi Sam
<b>Kuhinjski ubrusi</b>	Jambo Troslojni	374.00 RSD	1pakovanje	374.00 RSD	Idea
<b>Metalna prela</b>	Metal 7x5mm ovalna	57.00 RSD 10 kom.	300 kom. 30 pakovanja	1,710.00RSD	Imela, onlinne
<b>Najlon za pecanje (silk)</b>	0,16mm 500m Nosivost 2,5 kg	470.00 RSD	1 kom.	470.00 RSD	Prodavnica ribarske opreme
<b>Pur pena</b>	Srebrna 750ml	519.00 RSD	5 kom.	2,596.00RSD	Uradi Sam
<b>Letve</b>	Jelovina 5x5x240cm	200.00 RSD	6 kom.	1,200.00RSD	Uradi Sam
<b>Letve</b>	Jelovina 5x5x150cm	200.00 RSD	9 kom.	1,800.00RSD	Uradi Sam
<b>Polča</b>	Jelovina 2x150x150cm	-	1 kom.	-	Privatna nabavka
<b>Ugaonik</b>	Pocinkovani metal 5x6,5x0,25mm	170.00 RSD	25 kom.	4,250.00RSD	Uradi Sam
<b>Crni sprej</b>	Mat crna boja	329.00 RSD	2 kom.	658.00 RSD	Uradi Sam
<b>Crno platno</b>	Mat crna boja ....		2,20x8,5m		
<b>LED baterijska lampa</b>	1W LED	178.00 RSD	10 kom.	1,780.00RSD	Kliklak, online
<b>Dekoratívne bateriske lampice</b>	50cm	114.00 RSD	8 kom.	912.00 RSD	JYSK

Ukupno: 16,999.00 RSD

TABELA 2

Naziv	Specifikacija	Cena	Količina	Cena	Nabavka
<b>HAMA studijske slušalice</b>	BASIC4TV 20Hz-20KHz 3.5mm	1,399.00RSD	6 kom.	8,394.00RSD	Gigatron_ ScenLab
<b>Bluetooth zvučnik</b>	JBL Portable GO 2	4,799.00RSD	2 kom.	9,598.00 RSD	Gigatron_ Privatna pozajmica
<b>Mobilni telefon ili MP3 plejer</b>	Audio ulaz 3,5mm	-	-	-	Privatna pozajmica
<b>Obostrano lepljiva traka</b>	Otpornost na UV zrake, valgu. 50m	690.00 RSD	1 kom.	690.00 RSD	Korus
<b>TESA lepljiva traka</b>	Srebrna gaf traka 25mx50mm	739.00 RSD	1 kom.	739.00 RSD	Brico

Ukupno: 19, 421 RSD

## TRANSPORT

Transport sve neophodne opreme i materijala obaviti privatni prevozom . Instalacija se prenosi u delovima. Prevozno sredstvo, automobil Pickup.

Segment 1. pakovanje u tutije po 3 komada kako se ne bi osetili (ukupno 4 kutije).

Segment 2. pre utovara celog ga obložiti zaštitnim slojem, papir, novine.

Segment 3. svi delovi su odvojeni i zasebno se pakuju. 1 torba za ugaonike, tekstil, šrafove, sprej, alat. Letve i ploča se pre utovara

## PLAN PRIPREME I IZRADA INSTALACIJE

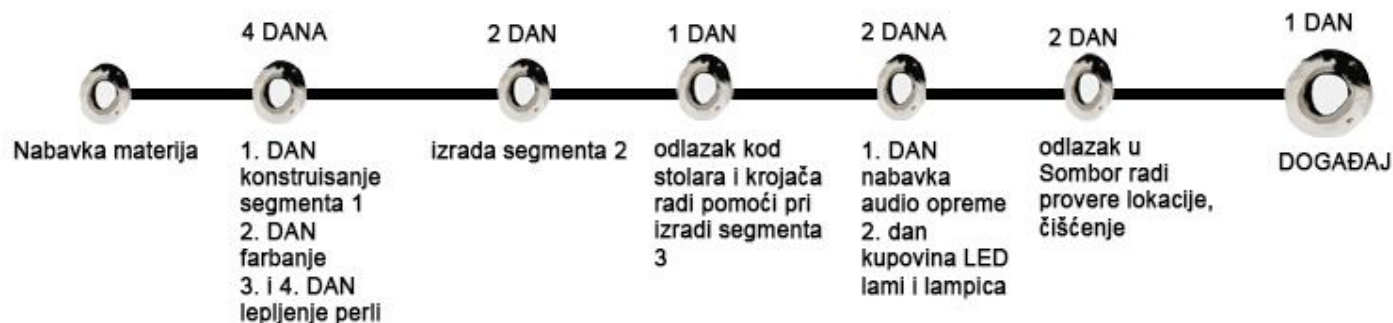

## EKSPLOATACIJA

Ja, kao autorka rada, uz pomoć još jedne osobe postavljam instalaciju na dan ivođenja. Kada događaj počne dočekujem publiku. Osoba koja mi je pomagala tokom postavke rada ostaje i na samom izvođenju, nadgleda audio sistem i kontroliše rad istog (prekidanje zvučnog zapisa, neispravnost slusalice). Ja sprovodim publiku do same instalacije, publika se grupiše u parove jer svaki segment instalacije ima dva para slušalica. Dalje sprovođenje publike nije potrebno jer se na podu nalaze oznake za kretanje koje publika prati. Bilo bi idealno kada bi publika dolazila u grupama po 12 članova. Pauze između grupa se koriste za proveravanje opreme i zvučnog zapisa.

