

DOGAĐAJ / NESAVRŠEN ODGOVOR

audio / video rad

Koja je tvoja ideja?
 Zašto je to tvoja ideja?
 Šta je u tome nervira?
 Šta te inspiriše?
 Zašto to misliš?
 Šta to tačno znači?
 Zašto?
 Gde vidiš sebe u tome?
 Šta bi to bilo?
 Zašto je to tako?
 Šta želiš da postigneš?
 Da li je to potrebno?
 A zašto?
 Najbolje bi bilo da još razmišljaš.

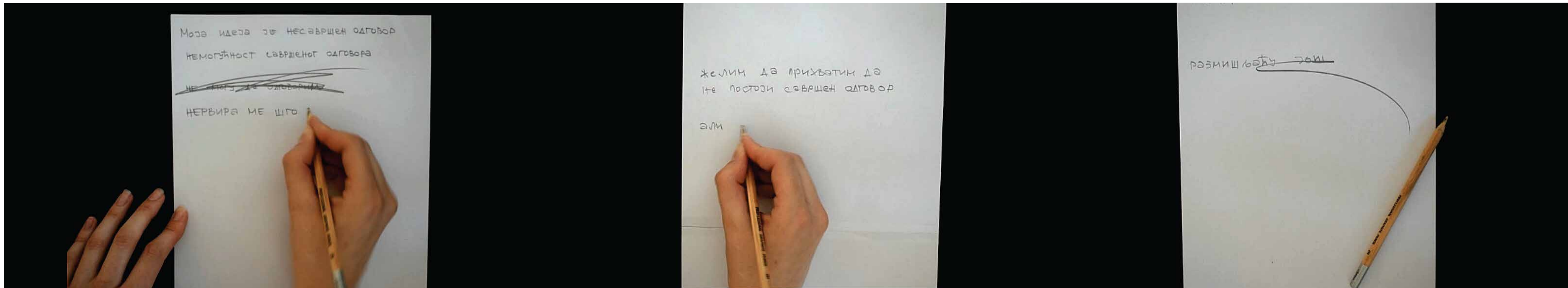

PREDSTAVA / ŽENA CRVENE KOSE / ORHAN PAMUK / OSTAVLJANJE

Tema predstave je ostavljanje. Ideja je da se kroz prva tri čina prikažu ti vrste ostavljanja. Ostavljanje sina, ostavljanje oca i ostavljanje sina bez oca, dok se u četvrtom činu prekida konstantno ostavljanje, tako što prvi put lik ostaje da se suoči sa posledicama svog dela. Nemoguće je pobeći od posledica sebičnog izbora.



idejne skice

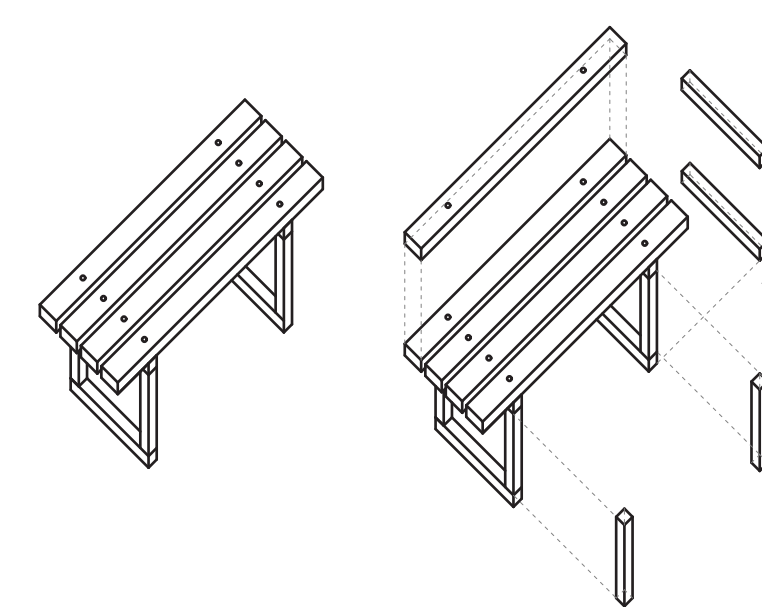
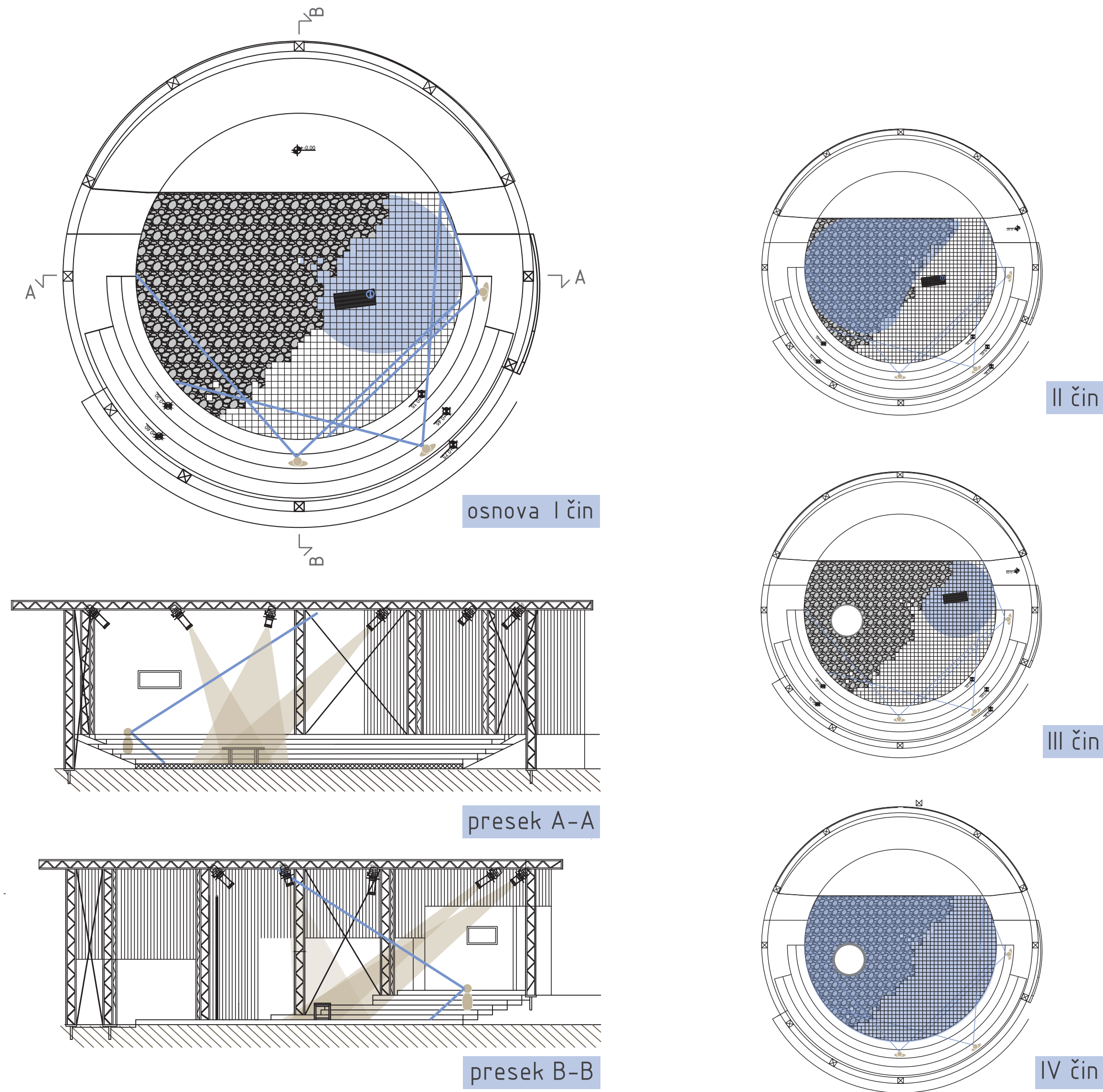

drvena klupa / tehnička razrada



fotografija makete

POZORIŠTE / ONA

Naziv pozorišta prizilazi iz predhodne faze u kojoj sam se bavila ženom. Pozorište je dramsko. Lokacija pozorišta je u centru grada, ispred muzeja. Zafečen krug u osnovi ostaje, kao podloga za dalje razvijanje prostora pozorišta. Postojeća kaldrma ostaje u delu pozornice i gledališta, dodaje se mobilno gledalište sa jedne strane. Distance između gledališta i pozornice biće male. Objekat će biti oivičeno prolaznom zavesom, koja je providna. Pored predstava održavaće se i kreativne radionice. Pozorište će biti otvoreno ceo dan.



3d model

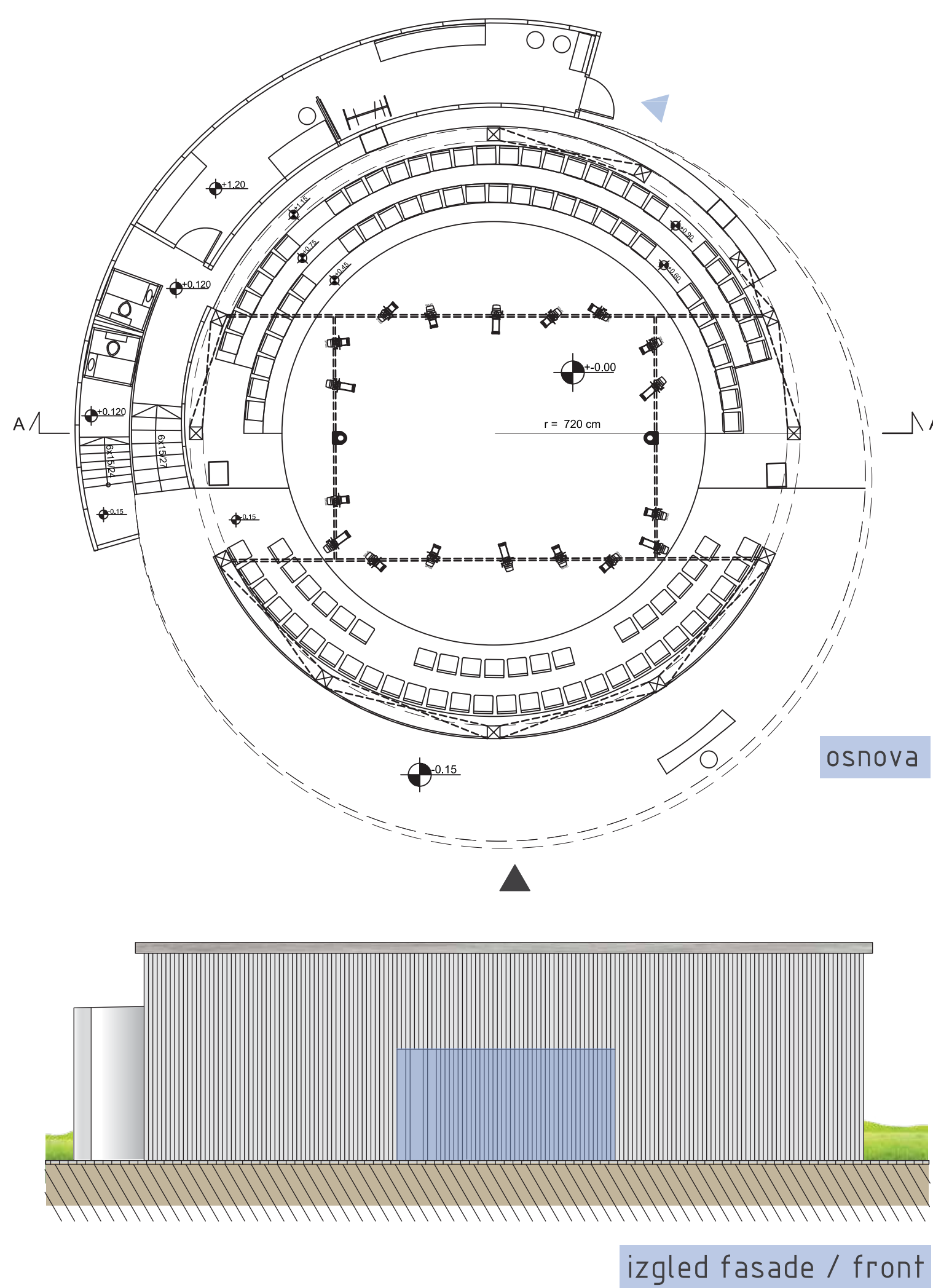

izgled fasade / front

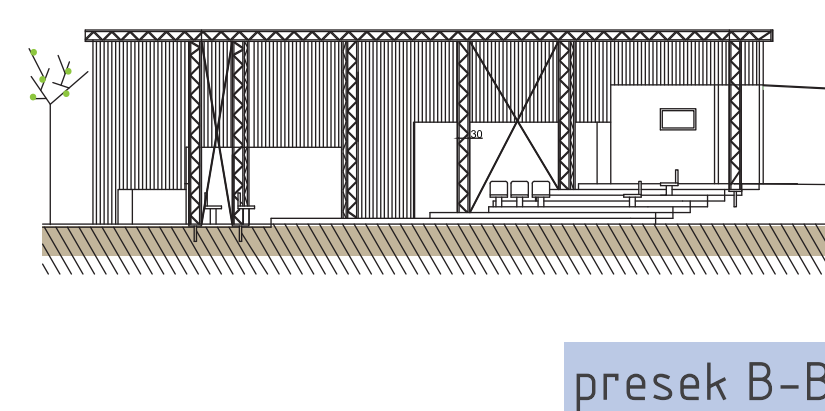

presek B-B

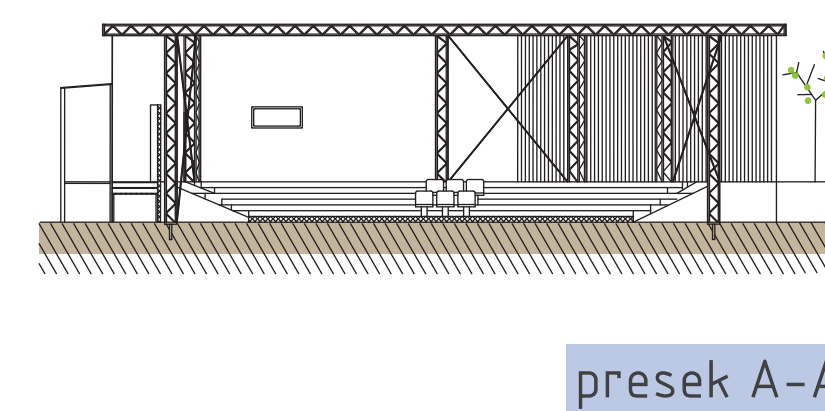

presek A-A

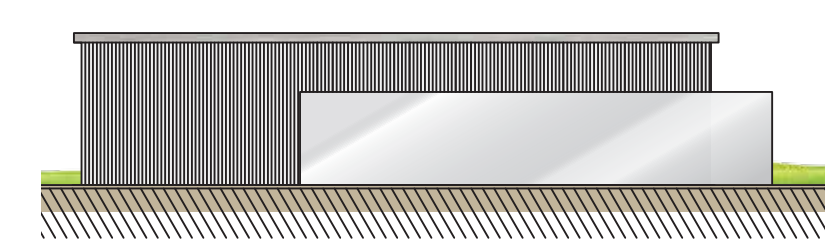

izgled fasade

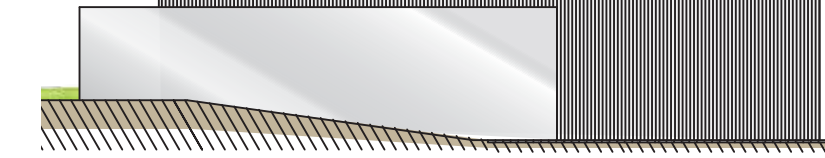

izgled fasade

POZORIŠTE ONA



situacija



fotografija lokacije

ISTRAŽIVANJE / KOJA JESAM?

Sebi.

Ne moraš postati ona.
 Ne želim da te obeshabrim.
 Nemoj misliti da je nemoguće.
 Biće ti lepo kada uspeš.
 Bićeš sigurno umorna.
 Znam da najviše voliš kad poslednjim atomom snage radiš stvari koje vrede.
 Budi sigurna, što više daješ više ćeš dobiti.
 Ne budi sebična.
 Sebičnost nije vrlina.
 Pazi se
 Nestaćeš

OBRAZOVANA
 ISTRAJNA
 DOSLEDNA
 SIGURNA
 PARTNER
 PRUŽA SIGURNOST
 POŠTUJE POSTOYANA
 TRPI SLOŽNA
 PODRŽAVA
 MAJKA
 DAJE NE TRAJI
 BEZUSLOVNO VOLI
 BRINE
 DOMAĆICA
 VEZANA
 ZAPOSLENA
 USPEŠNA
 ISPUNJENA
 ZADOVOLJNA
 OPSTAJE
 PRIPADA?

OBRAZOVANA
 ISTRAJNA
 DOSLEDNA
 SIGURNA
 PARTNER
 PRUŽA SIGURNOST
 POŠTUJE POSTOYANA
 TRPI SLOŽNA
 PODRŽAVA
 MAJKA
 DAJE NE TRAJI
 BEZUSLOVNO VOLI
 BRINE
 DOMAĆICA
 VEZANA
 ZAPOSLENA
 USPEŠNA
 ISPUNJENA
 ZADOVOLJNA
 OPSTAJE
 PRIPADA?

OBRAZOVANA
 ISTRAJNA
 DOSLEDNA
 SIGURNA
 PARTNER
 PRUŽA SIGURNOST
 POŠTUJE POSTOYANA
 TRPI SLOŽNA
 PODRŽAVA
 MAJKA
 DAJE NE TRAJI
 BEZUSLOVNO VOLI
 BRINE
 DOMAĆICA
 VEZANA
 ZAPOSLENA
 USPEŠNA
 ISPUNJENA
 ZADOVOLJNA
 OPSTAJE
 PRIPADA?