

BIO SAM OVDE

SINTEZNI
PROJEKAT
FAZA DOGAĐAJ
BEČEJ
JUN 2026.

STEFAN KULINOVIĆ
SA 13/2023

scen
odsek
za umetnost
i dizajn

Naslov „Bio sam ovde!“ upućuje na ideju ljudske potrebe da ostavimo trag svog postojanja u prostoru i vremenu. To nije samo jednostavna konstatacija da smo negde bili, već i želja da se naše prisustvo zabeleži, zapamti i prepozna čak i onda kada nas više nema u tom okruženju. U tom smislu, naslov dobija dublje značenje tek u trenutku kada postaje uspomena na odsustvo.

Tema je proizašla iz mog ličnog interesovanja za pitanje šta ostaje iza čoveka nakon što se povuče iz određenog prostora. Iako polazište može delovati intimno i povezano sa stanjem povlačenja iz sveta, kroz rad zapravo istražujem univerzalnu ideju traga i prisustva. Želim da posmatrača navedem da zastane i razmisli o sopstvenom životu, o tome šta ostavlja iza sebe i na koji način njegovo prisustvo nastavlja da postoji u sećanju, prostoru ili emociji drugih ljudi.

AUTORSKI TEKST

IME: Oktobar

NADIMAK: Sivi

GODINE: 24 godine

OPIS: Visok je 190 cm i izrazito mršave, žgoljave građe. Ima gustu crnu kosu i minđušu u levom uhu, dok mu na licu tek mestimično raste retka, "izlomljena" brada od svega nekoliko dlaka. Njegov izgled karakterišu specifični kontrasti: ima svetle oči nejednake boje – desno vuče na zelenkastu, dok je levo plavičasto – a na koži prirodno tamnijeg tena vidno je prisutan vitiligo. Zbog leve noge, koja je kraća od desne za 3 cm, Sivi šepa. Što se stila tiče, prepoznatljiv je po širokoj garderobi i skejterskim patikama.

GDE ŽIVI: Živi na Novom Beogradu, u Bloku 45, gde sa ujakom deli stan na šestom spratu jedne višespratnice. Prostor je dvosoban, sa kuhinjom, dnevnim boravkom i kupatilom, ali je unutrašnjost izuzetno skućena i stvara osećaj gušenja. Jedna soba pripada ujaku, dok se druga koristi kao ostava, zbog čega Sivi spava na razvučenoj fotelji u dnevnoj sobi. U stanu vlada hronični haos – podovi su zatrpani stvarima koje svakodnevno moraju da preskaču. Iz uglova zidova izbija vlaga, a nekada bele zavese odavno su posivele od stalnog dima cigareta.

ČIME SE BAVI: Zaposlen je u lokalnoj prodavnici koja se nalazi u prizemlju njegove zgrade, gde radi na odeljenju za voće i povrće.

DA LI IMA PRIJATELJA: Ima mali, probran krug prijatelja sa posla. Iako se zbog obaveza i načina života retko viđaju i druže van radnog vremena, zna da su tu za njega kada je to potrebno.

GDE SEBE VIDI ZA 10 GODINA: U budućnosti želi da pobjegne iz skućenog gradskog sivila. Za deset godina sebe vidi kao porodičnog čoveka sa boljim, stabilnijim poslom, smeštenog u sopstvenom domu na nekom mirnom selu na periferiji Beograda.



*označeno je kao lomljivo,
kao da postoji način
da se čovek sačuva.*

*zato ga zatvaramo,
obelježavamo
štetimo.*

*ali vreme
ne čita upozorenja.*

*na kraju
ostane samo prostor
u kojem je
neko nekada bio*

*i pitanje
šta ostaje posle tebe?*

BIO SAM OVDE!



DAL' JE TO ŠTO OSTAJE UHVATLJIVO ILI NE?

DAL' OSTAJE NEŠTO UOPŠTE?

AKO DA, ŠTA?

AKO NE, ŠTO?



A POSTAVLJANJE I ISPITIVANJE DIMENZJA

B KAKO IZAĆI IZ "KUTIJE"?



C ŠTA OSTAJE POSLE TEBE?

ONDA... ŠTA OSTAJE?



istraživanje

FAZA I - BIVANJE

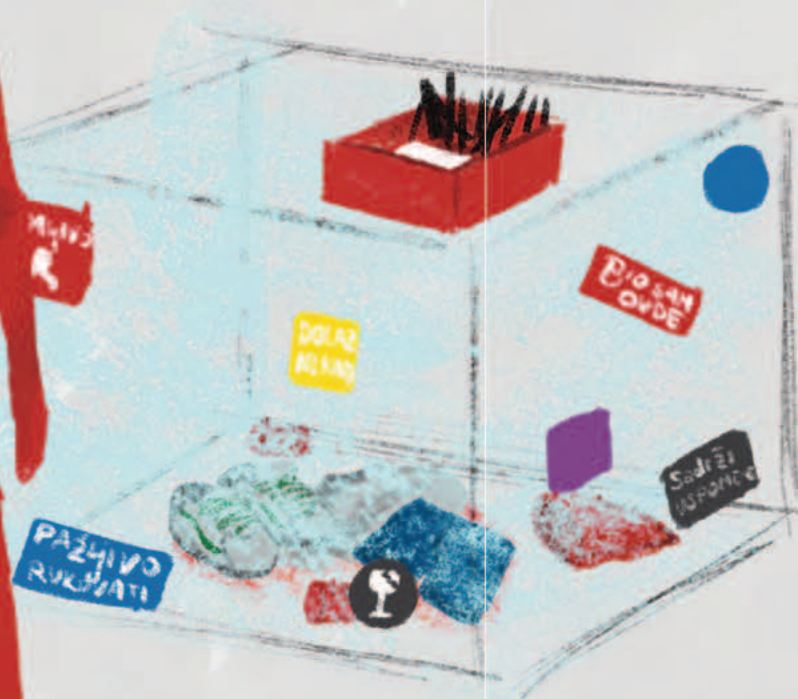

FAZA II - ODLAZAK

FAZA III - ARHIVA



LOMLJIVO



SADRŽI
uspomene

**BIO
SAM
OVDE...**

**JOŠ UVEK
PRISUTAN**

OSNOVA R 1:10

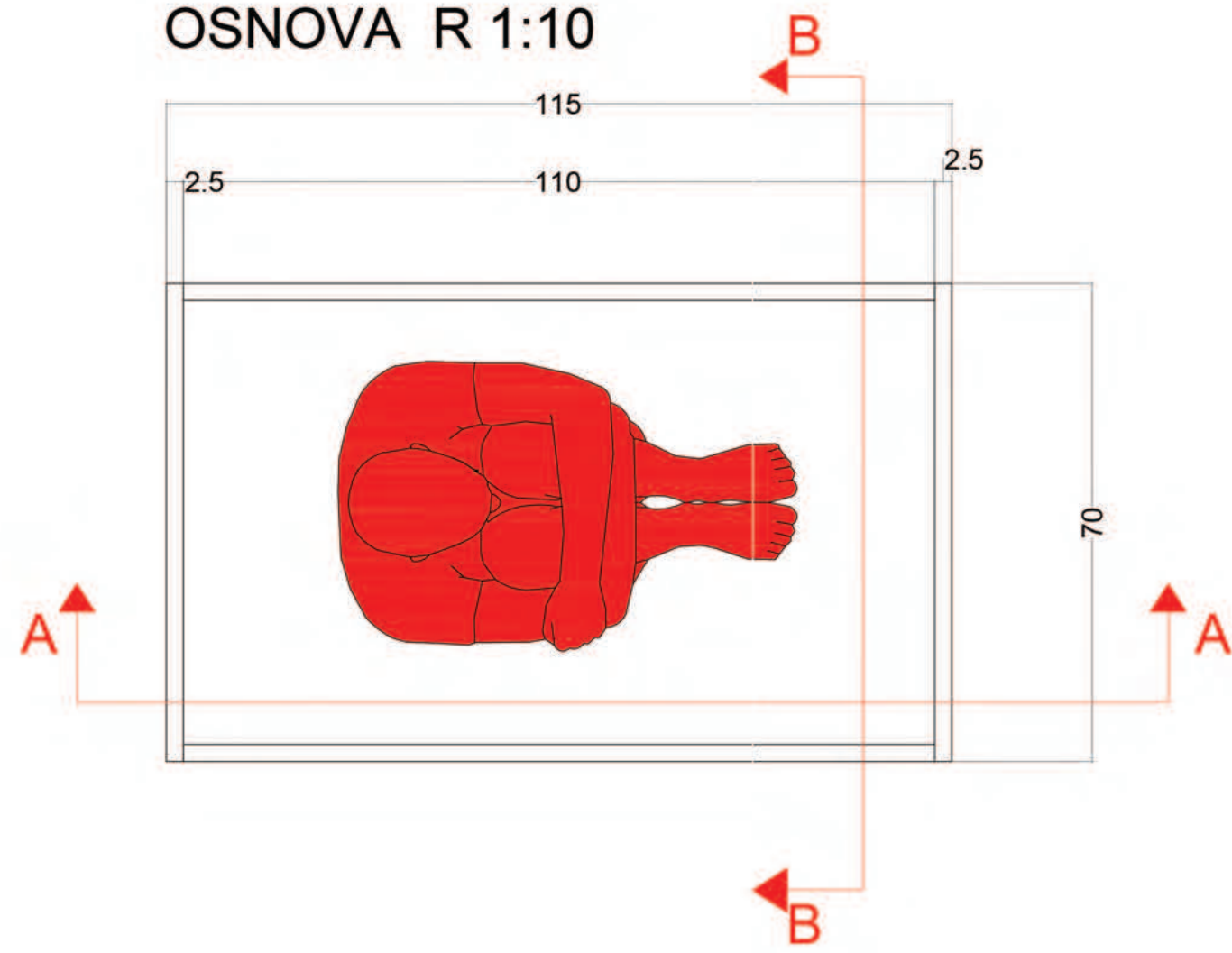

PRESEK A-A R 1:10

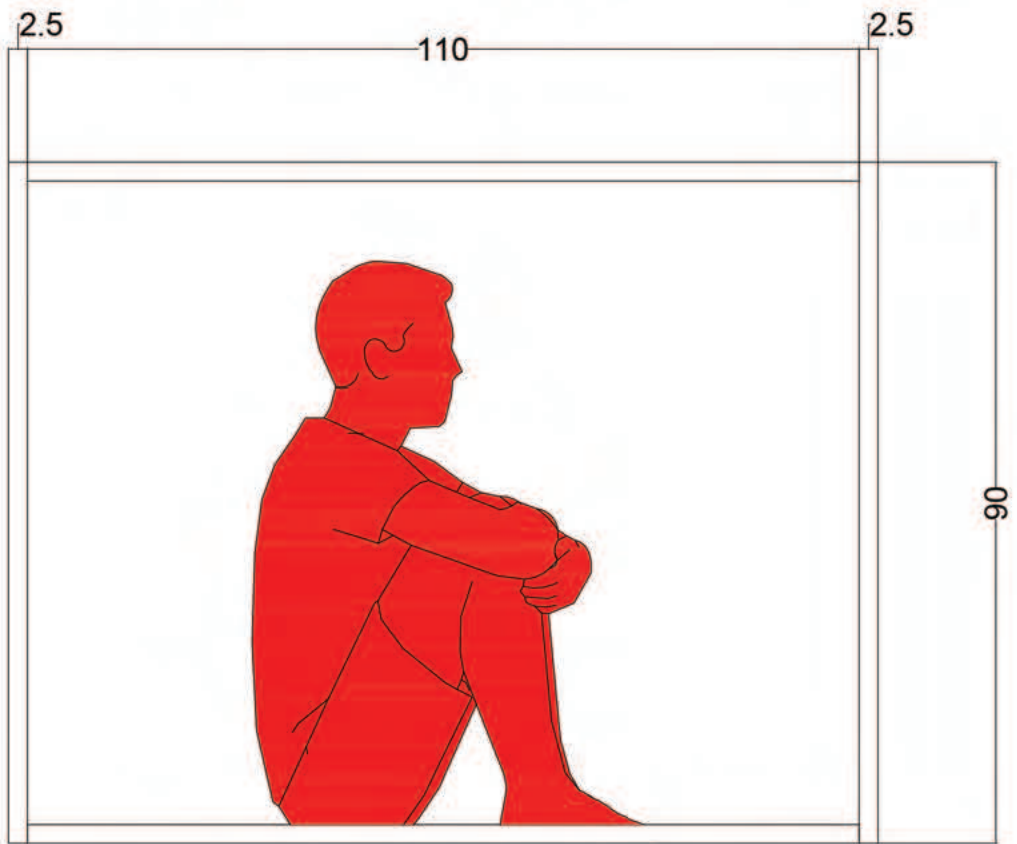

PRESEK B-B R 1:10

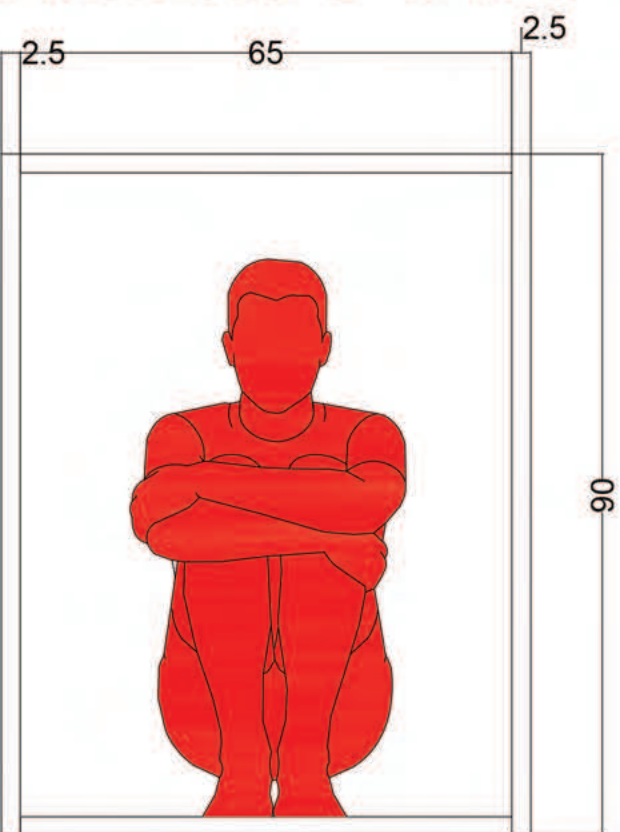

DETALJ R 1:10

MUF 25 Ø

KOLJENO 90 STEPENI 25 Ø

PPR CEV 25 Ø

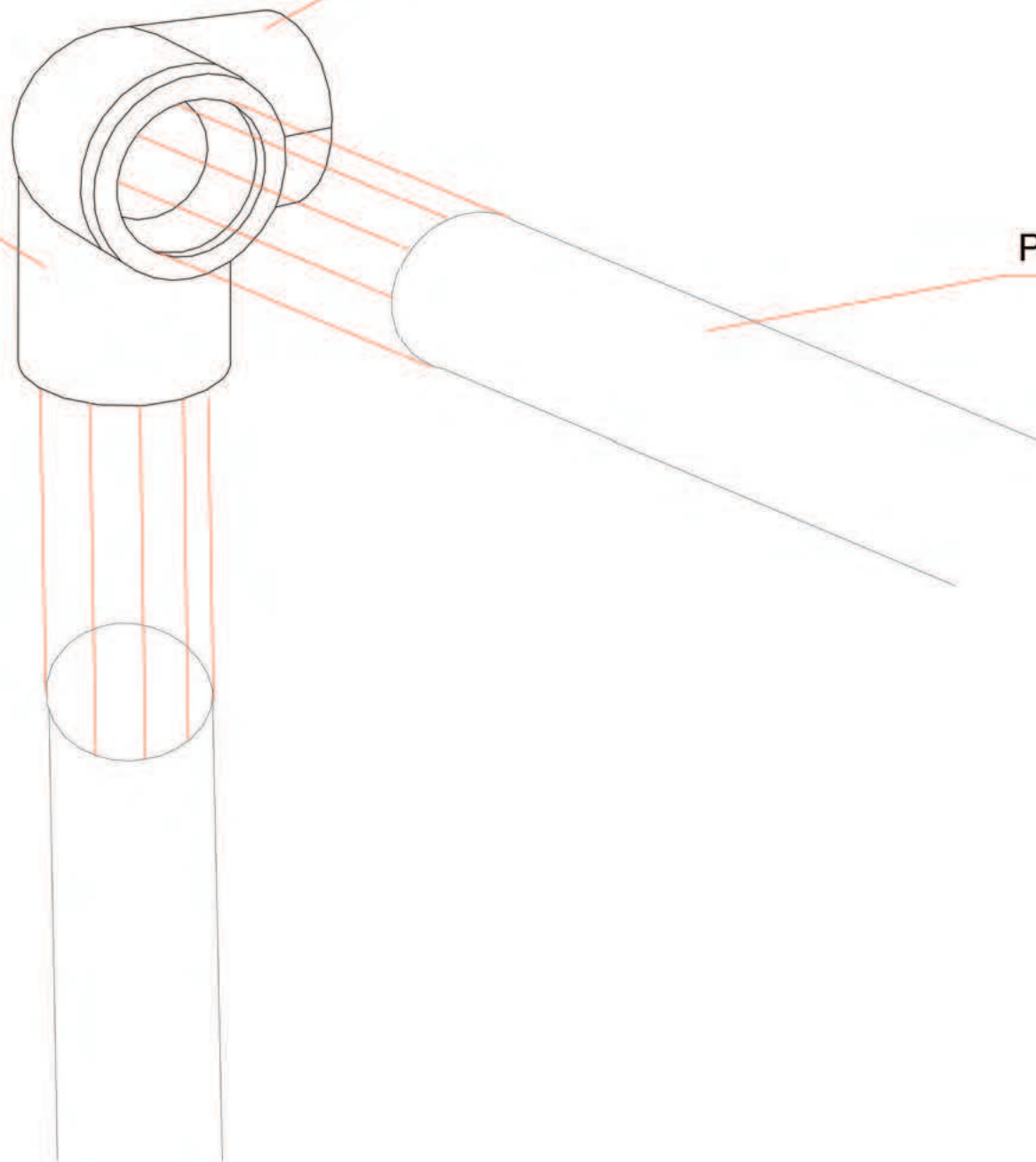

3D MODEL



JOŠ UVEK
PRISUTAN

SADRŽI

idejno rešenje

Tehnicki opis

Rad „Bio sam ovde“ realizuje se kao prostorna instalacija i performans smešten na travnatoj površini keja u Brčaju. Centralni element rada predstavlja transparentna kutija dimenzija 110 x 70 x 90 cm. Konstrukcija je izrađena od belih PPR cevi koje su vizuelno tretirane tako da deluju istrošeno, zaprljano i vremenski nagriženo. Spojevi konstrukcije izvedeni su pomoću kolena od 90 stepeni i modifikovanih mufova koji omogućavaju formiranje stabilne prostorne strukture.

Kutija je sa svih strana obložena streč folijom koja omogućava pogled u unutrašnjost, dok istovremeno stvara fizičku granicu između izvođača i okruženja. Pojedini delovi konstrukcije dodatno su prekriveni pucketavom zaštitnom folijom, čime se dodatno naglašava ideja pakovanja, transporta i krhkosti sadržaja.

Na spoljnim stranama kutije postavljene su nalepnice sa natpisima poput „BIO JE OVDE“, „SADRŽI USPOMENE“, „RUKOVATI NEŽNO“, „JOŠ UVEK PRISUTAN“ i drugim porukama koje asociraju na skladištenje, čuvanje i označavanje vrednog ili osetljivog sadržaja.

Kostim

Izvođač nosi svakodnevnu, neupadljivu odeću koja odgovara aktivnostima koje obavlja tokom performansa. Kostim nema funkciju predstavljanja određenog lika već naglašava univerzalnost iskustva i mogućnost identifikacije publike sa prikazanom situacijom. Nakon napuštanja kutije ode instalacije kao materijalni trag prethodnog prisustva.

Svetlo

U unutrašnjosti kutije nalazi se mala lampa sa crvenim svetlom slabijeg intenziteta. Crvena svetlost ne služi za potpuno osvetljenje prostora već za stvaranje atmosfere koja sugeriše unutrašnje stanje lika Oktobra Sivog i naglašava osećaj izolacije.

Nakon izlaska izvođača aktivira se spoljašnji reflektor postavljen pored instalacije. Njegovim uključivanjem pažnja se preusmerava sa izvođača na samu kutiju i tragove koji su u njoj ostali. Svetlo tada postaje sredstvo koje naglašava odsustvo osobe i prisustvo predmeta.

Dramaturgija performansa

Performans započinje ulaskom izvođača u kutiju. Tokom prvih trideset minuta izvođač boravi u prostoru obavljajući jednostavne svakodnevne aktivnosti poput ispijanja pića, konzumiranja grickalica i nikotinskih proizvoda, crtanja i drugih radnji koje pripadaju svakodnevnom životu. Na taj način kutija funkcioniše kao privremeni životni prostor i mesto prisustva.

Nakon trideset minuta izvođač napušta kutiju cepanjem streč folije, čime se narušava njena zatvorenost i uspostavlja trenutak prelaza između prisustva i odsustva. Prilikom izlaska izvođač ostavlja odeću i lične tragove unutar prostora. U kutiji ostaju predmeti korišćeni tokom performansa, prazna ambalaža, odeća i drugi ostaci svakodневnih aktivnosti.

Nakon izlaska otvor nastao cepanjem folije ponovo se zatvara novim slojem streč folije. Kutija time ponovo postaje zatvoren prostor, ali sada bez osobe koja ga je prethodno nastanjivala. Ono što ostaje jesu tragovi njenog prisustva.

Performans se nakon toga nastavlja kroz interakciju sa publikom. Posetioци su pozvani da odgovore na pitanje „Šta ostaje posle tebe?“ ispisivanjem odgovora na unapred pripremljene samolepljive papiriće. Njihovi odgovori postaju deo rada tako što ih lepe na površinu kutije. Na taj način rad postepeno prerasta iz lične priče u kolektivni prostor sećanja.

Rad istražuje odnos između prisustva i odsustva, čoveka i prostora, kao i pitanje tragova koje pojedinac ostavlja iza sebe. Kroz proces postepenog napuštanja prostora i uključivanja publike, instalacija postaje mesto susreta ličnih i kolektivnih sećanja.

Green Supermarket

- 2 APPLE
- 3 BANANA
- 2 ORANGE
- 1 PEAR
- 2 GRAPES
- 1 STRAWBERRY
- 2 BLUEBERRY
- 1 KIWI
- 1 WATERMELON
- 1 LEMON
- 2 RASPBERRY
- 1 MILK
- 1 CHEESE
- 1 YOGURT

3.00
2.50
2.00
1.80
4.50
0.60
3.00
1.50
2.80
1.20

27.35
30.00
2.65

89012

Datum 24. JUN 2026 GOD.

OTPREMNICA Br. 24

Način OTPREME ~~POSREDOVANJE~~

Kupac

NEPOZNAT

RED. BR.	NAZIV ROBE	CENA PO m ² /kom	POTREBNA KOLIČINA	KUPLJENO	IZ ARHIVE (već posedovano)	UKUPNA CENA TRAZENOG	UKUPNA CENA KUPLJENOG
1	PPR CEVI (bele) ZIGTRADE	195	11m	4m	7m	2145	780
2	KOLENO 90° ZIGTRADE	34	8kom	8	0	272	272
3	MUF ZIGTRADE	23	8kom	8	0	184	184
4	STREČ FOLIJA LA SORELLA-NS	600	1kom	1	0	600	600
5	PUCKETAVA FOLIJA KARTONSKE-KUTIJE NOVI BEOGRAD	90	2m ²	0	2m ²	180	—
6	SOLARNI REFLEKTOR PEPCO	1600	1kom	0	1	1600	—
7	LAMPA LESON	1200	1kom	0	1	1200	—
8	IZOLIR TRAKA (bele boje) WOBYHAUS	167	1kom	0	1	167	—
9	ŠTAMPA NALEPNICA COPYCENTAR	8	100 kom	100	0	800	800
10	MARKERI KENGUR	100	5kom	0	5kom	500	—
11	PLASTIČNA PLITKA KUTIJA JUMBO	200	1kom	0	1kom	200	—
12	GRICKALICE/NAPICI MAXI	100	3kom	3	—	300	300
UKUPNA CENA						8148 [*] DIN	2936 [*] DIN

* - REALNA CENA

finansijski
Plan

Priprema i montaža rada

Svi elementi rada transportuju se do lokacije rastavljeni. Montaža započinje sklapanjem konstrukcije od PPR cevi i spojnih elemenata. Nakon formiranja konstrukcije, ona se oblaže streč folijom i pucketavom zaštitnom folijom na predviđenim mestima. Zatim se postavljaju tekstualne nalepnice, unutrašnje crveno svetlo, spoljašnji reflektor, kutija sa nalepticama za publiku i informator sa uputstvom za učesnike.

Predviđeno vreme montaže: oko 2 sata

Izvođenje performansa

Početak performansa označava ulazak izvođača u kutiju.

Prva faza (30 minuta):

Izvođač boravi unutar kutije i obavlja svakodnevne aktivnosti poput konzumiranja pića i grickalica, nikotinskih proizvoda, crtanja i drugih radnji koje simuliraju svakodnevni život. Publika može slobodno da se kre oko instalacije i posmatra performans sa svih strana.



Druga faza (nakon 30 minuta):

Izvođač cepa streč foliju i napušta kutiju. Nakon izlaska ostavlja odeću i predmete korišćene tokom performansa u unutrašnjosti instalacije. Otvor nastao izlaskom ponovo se zatvara streč folijom, a uklju reflektor koji dodatno naglašava instalaciju i tragove prisustva.

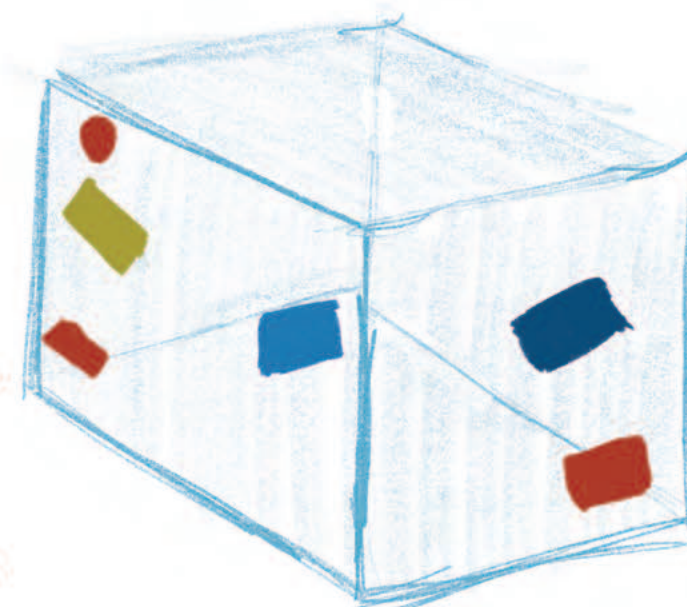

Demontaža rada

Po završetku programa uklanjaju se nalepnice, rasveta i preostali elementi instalacije. Konstrukcija se rastavlja, a sav materijal se uklanja sa lokacije i adekvatno odlaže ili čuva za dalju upotrebu.

Predviđeno vreme demontaže: 45–60 minuta.

Ukupno trajanje

Montaža: oko 2 sata

Performans: u skladu sa trajanjem programa

Demontaža: 45–60 minuta

TERMINSKI
PLAN

Šta ostaje posle tebe?

Ne znam.

Da znam,

ne bih pitao.

Ali čudno je.

Niko ne уме da odgovori.

A svi razumeju pitanje.

BIO SAM OVDE!



VOĐE FAZE DOGAĐAJ:

DR I DR UM. TATJANA DADIĆ DINULOVIĆ, REDOVNI PROFESSOR;
VLADIMIR ILIĆ, VANREDNI PROFESOR;

VEŽBE FAZA DOGAĐAJ:

MARIJA VARGA, LABORANT (RUKOVODILAC VEŽBANJA);
KATARINA KETI ZAHARIJEV, ASISTENT;
NINA BOGDANOVIĆ, SARADNIK U NASTAVI;
DARKO SEKULIĆ, ASISTENT.

STUDENT:

STEFAN KULINOVIĆ SA 13/2023



